

# TX-29/25AD70F/P Operating Instruction

---



# Panasonic



**TX-29AD70F/P**

**Quintrix**

---

**TX-25AD70F/P**

---

**100Hz**

King of Pictures

**GAOO**



**TOP  
TEXT**

Înainte de a începe exploatarea televizorului, vă rugăm să vă însușiți în întregime  
prezentele instrucțiuni și să le consultați în continuare.

Stimate Cumpărător al televizorului Panasonic,

Bun venit în familia beneficiarilor produselor electronice Panasonic. Nădărdim că televizorul în culori cumpărat vă va oferi satisfacție în decursul multor ani de exploatare. Acest televizor este din punct de vedere tehnic un model sofisticat, dar instrucțiunile de operare vă ajută să vă însușiți rapid modul de utilizare a televizorului; în continuare puteți trece la paginile următoare, în care sînt descrise toate operațiile principale.



Acest televizor are un consum de energie foarte mic și de aceea este extrem de economic în exploatare. Consumul de energie, în regim de așteptare este de numai 1W.

## CURPINS

Măsuri de precauție și de tehnica securității .....	2	Limbajul comunicărilor pe ecran (OSD) 19	
Îndrumar de pornire rapidă .....	3	Alegerea modului AV și stabilirea parametrilor .....	20
Organele principale pe comandă .....	4	Comanda videocasetofonului .....	21
Utilizarea meniurilor de ecran .....	5	Funcțiile teletextului .....	22
Comanda Formatului de Imagine .....	6	Conectarea aparatului exterior la terminalile audio/video .....	24
Comanda Stop – Cadrului .....	7	Conectarea la terminalile frontale AV3(S–Video), Audio/Video (RCA) și la mufa pentru căști .....	24
Meniul principal .....	8	Schema de conexiuni a fișelor SCART și S–Video .....	24
Meniul de sunet .....	9	Conectarea la terminalile posterioare AV1/AV2(S)–fișa SCART (21 contacte) și Audio Out – RCA .....	25
Meniul de setare .....	10	Cele mai simple deranjamente și înlăturarea lor .....	26
Meniul de acordare .....	11	Informații utile .....	27
Meniul de acordare – Radactarea programelor .....	12	Caracteristici tehnice .....	27
Meniul de acordare – Acordarea automată pe canalele TV .....	17		
Meniul de acordare – Acordarea manuală pe canalele TV .....	18		

## MĂSURI DE PRECAUȚIE ȘI INFORMAȚII CU PRIVIRE LA TEHNICA SECURITAȚII

- Alimentarea televizorului se face de la rețeaua de curent alternativ la tensiunea de 220–240 V, frecvența de 50 Hz. Pentru a evita electrocutarea sau riscul de incendiu, televizorul se va proteja contra umidității sau exploatării în condiții de umiditate excesivă.
- **ATENȚIE! TENSIUNE ÎNALTĂ!!!**  
Nu scoateți capacul din spate al televizorului: componentele din interiorul aparatului se găsesc sub tensiune periculoasă. În televizor nu există piese care necesită întreținere de către beneficiar.
- Nu instalați televizorul în zone aflate sub acțiunea directă a razelor solare sau a altor surse de căldură.
- Dacă televizorul nu este folosit pentru o perioadă lungă de timp, se va scoate ștecherul de alimentare din priza rețelei electrice.
- **ÎNȚREȚINEREA CORPULUI ȘI ECRANULUI TELEVIZORULUI**  
Se scoate ștecherul cordonului de alimentare din priza rețelei electrice. Corpul și ecranul cinescopului urmează a fi șterse cu o cârpă moale, umezită într-o soluție de apă cu detergent cu activitate redusă. Nu se vor folosi solvenți cu conținut de benzol sau alte produse petroliere. În timpul funcționării televizorului se acumulează electricitate statică, de aceea este necesar a fi precauți în timpul contactului cu ecranul televizorului.
- Pentru a evita defectarea componentelor electrice ale televizorului se va acorda o atenție deosebită asigurării unei ventilații suficiente; se recomandă lăsarea unui spațiu liber de cel puțin 5 cm în jurul televizorului chiar și în cazurile când acesta se instalează într-o piesă de mobilier închisă sau între rafturi.

# ÎNDRUMAR DE PORNIRE RAPIDĂ

Se verifică completul de accesorii destinate televizorului conform figurilor de mai jos:

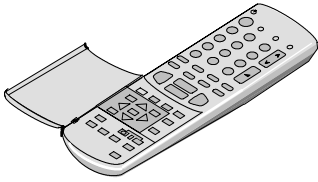

Telecomanda (EUR51923)



Baterii pentru telecomandă (2 x R6 (UM3) size)



Instrucțiuni de exploatare TQB8E2361N-1

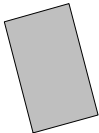

Talonul de garanție a televizorului

## Bateriile telecomenzii

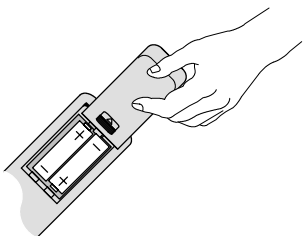

- La instalarea bateriilor se va respecta polaritatea.
- Nu se vor folosi împreună baterii vechi și noi. Bateriile vechi cu consumate se înlătură imediat.
- Nu se vor amesteca baterii de diverse tipuri, de exemplu, bateriile cu fier-nichel și cu mangan și nu se vor folosi acumulatele cu nichel-cadmiu.

## PORNIREA RAPIDĂ ȘI OPERAȚIILE DE ACORD

Se conectează antena și aparatura video suplimentară conform recomandărilor de la pag. 24, 25

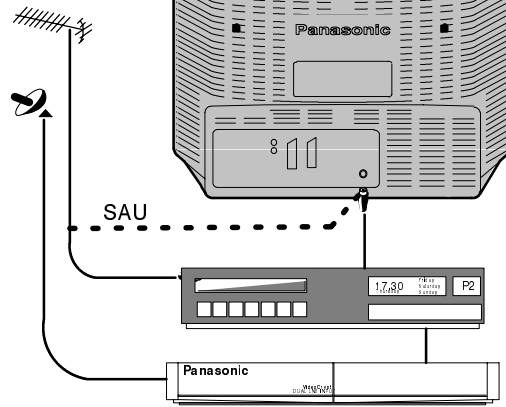

Se introduce ștecherul cordului de alimentare a televizorului în priza rețelei electrice. Se conectează televizorul.

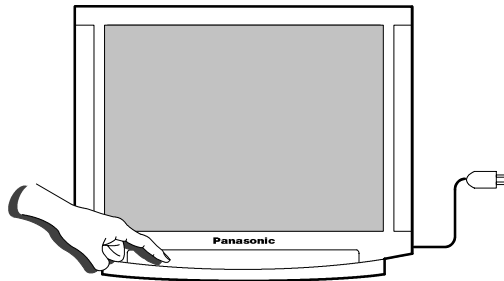

Se alege țara dumneavoastră.

Alegerea limbii se face numai pentru Elveția și Belgia.

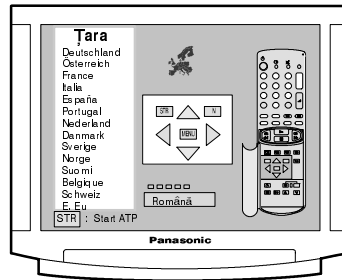

Începe operația de acord automat, prin care toate canalele de televiziune vor fi găsite și incluse în memorie.

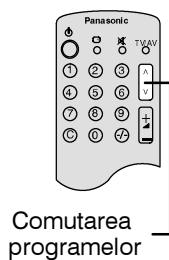
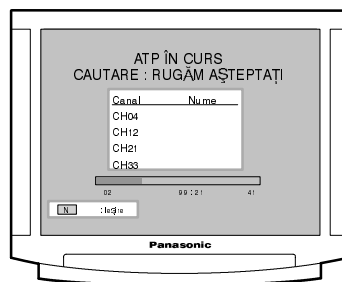

Comutarea programelor

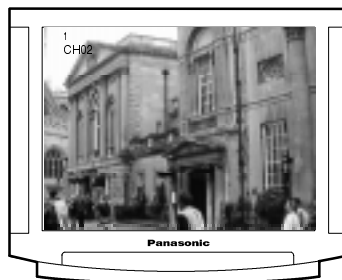

**TELEVIZORUL ESTE GATA DE...**

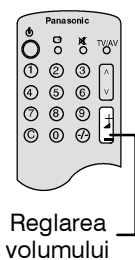

Reglarea volumului

# ORGANELE PRINCIPALE DE COMANDĂ – PANOU frontal ȘI TELECOMANDĂ

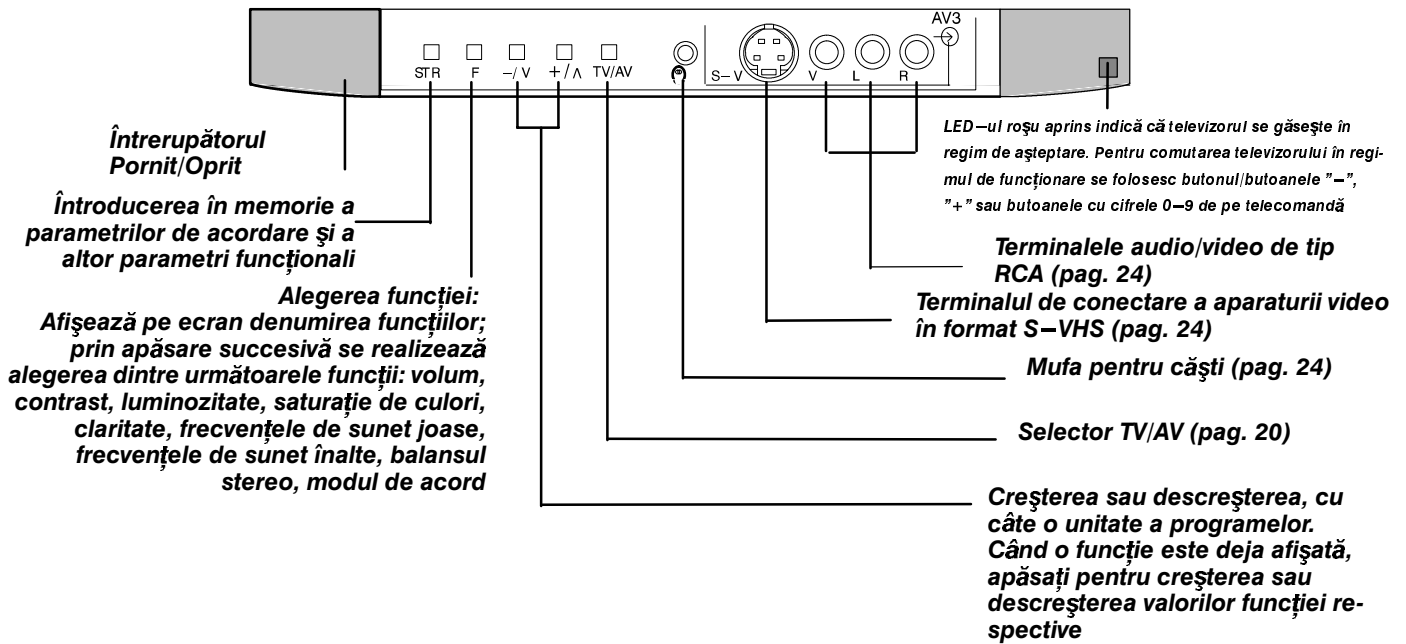

Butonul de stare: afișează pe ecran sau anulare pentru: numărul de ordine al programului, numerele canalului de televiziune, sistemul de sunet, modul MPX (la receptarea programelor stereo și programelor cu sunet în două limbi), sistemul color, setarea formatului, timpului și denumirii postului care transmite teletextul. La alegerea tabelului de programe de teletext (în regimul "Status") se vor folosi butoanele colorate.

Selector "standby" Pornit/Oprit. Este folosit la trecerea televizorului în regim de funcționare sau regim de așteptare.

Butoanele de alegere a programelor și paginilor în regimul de teletext (0-9) (pag. 22)

Butonul de alegere directă a canalului de emisie TV. Pentru acordarea numărului canalului respectiv apăsați pe acest buton, după care pe cel cu cifrele corespunzătoare numărului de ordine al programului care doriți să-l acordați acestui canal

Butoanele de comandă a teletextului (pag. 22)

Butonul N va restabili setările introduse în memorie cu butonul STR. Butonul STR (memore setări)

Butoanele de comandă a meniului pe ecran (pag. 5)

Butonul HELP de demonstrare a regimurilor meniului de ecran

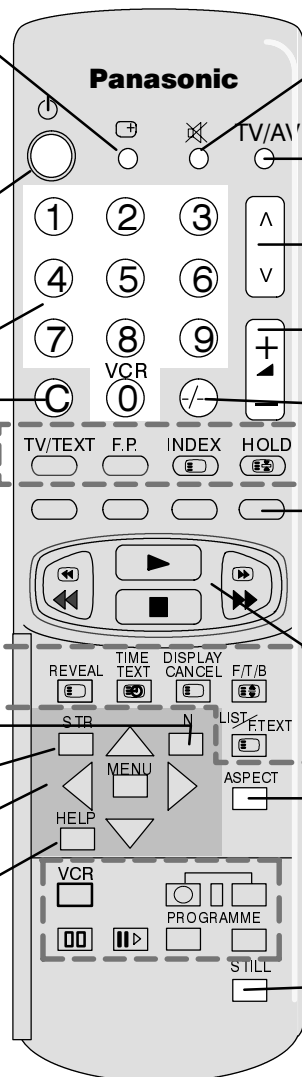

Butonul de deconectare/conectare a sunetului MUTE

Selector TV/AV (pag. 20)

Butoanele de creștere sau descreștere, cu câte o unitate a programelor

Butonul de reglare a volumului (mărire/micșorare)

Butonul de introducere a numerelor de programe cu două cifre (10/99) prin intermediul butoanelor cu cifre

Butoane colorate pentru comanda: regimurilor de schimbare a formatului imaginii (pag. 7) meniului de redactare a programelor (pag. 12) funcțiilor teletextului (pag. 22) alegerii terminalelor audio/video (pag. 20)

Butoane de comandă a videocasetofonului Panasonic (pag. 21)

Butonul de alegere a formatului de imagine (pag. 7)

Butoane de comandă a videocasetofonului (pag. 21)

Butonul regimului "stop-cadru" (la vizionarea emisiunilor de televiziune)

# FOLOSIREA MENIURILOR PE ECRAN

Televizorul este prevăzut cu un sistem vast de meniuri pe ecran pentru realizarea operațiilor de reglare și de alegere a parametrilor.

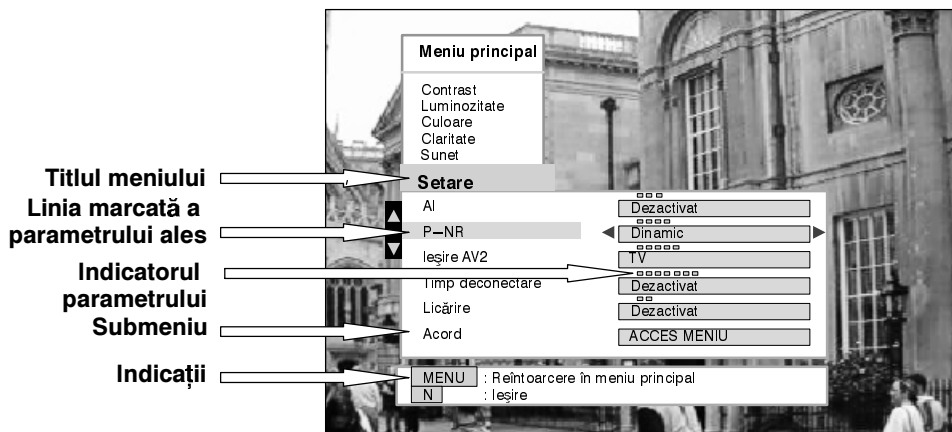

Romană

Pentru intrarea în meniul pe ecran și în reglarea parametrilor se folosesc următoarele butoane de pe telecomandă:

Reglarea unor parametri, cum ar fi contrastul, luminozitatea, saturația de culori și claritatea se realizează prin mărirea sau micșorarea treptată a nivelurilor lor.

În alte cazuri, de exemplu, pentru temporizatorul de deconectare, parametrii se aleg din setul celor existenți.

Alegerea unor parametri, cum ar fi meniul de acordare, permite trecerea la meniul următor.

Butonul **'MENU'** se folosește pentru intrarea în meniul principal, precum și pentru revenirea atât la meniul principal, cât și la cel ales anterior.

Butoanele ▲ ▼ se folosesc pentru deplasarea sus/jos pe pozițiile meniului.

Butoanele ◀ ▶ se folosesc pentru intrarea în meniul de reglare a nivelurilor parametrilor aleși sau alegerea din rândul parametrilor.

Butonul **'STR'** se folosește pentru introducerea în memorie a parametrilor după reglare sau a parametrului ales.

Butonul **'N'** se folosește pentru ieșirea din sistemul meniului și revenirea la vizionarea normală a programelor de televiziune.

Butonul **'HELP'** se folosește la demonstrarea meniului existent.

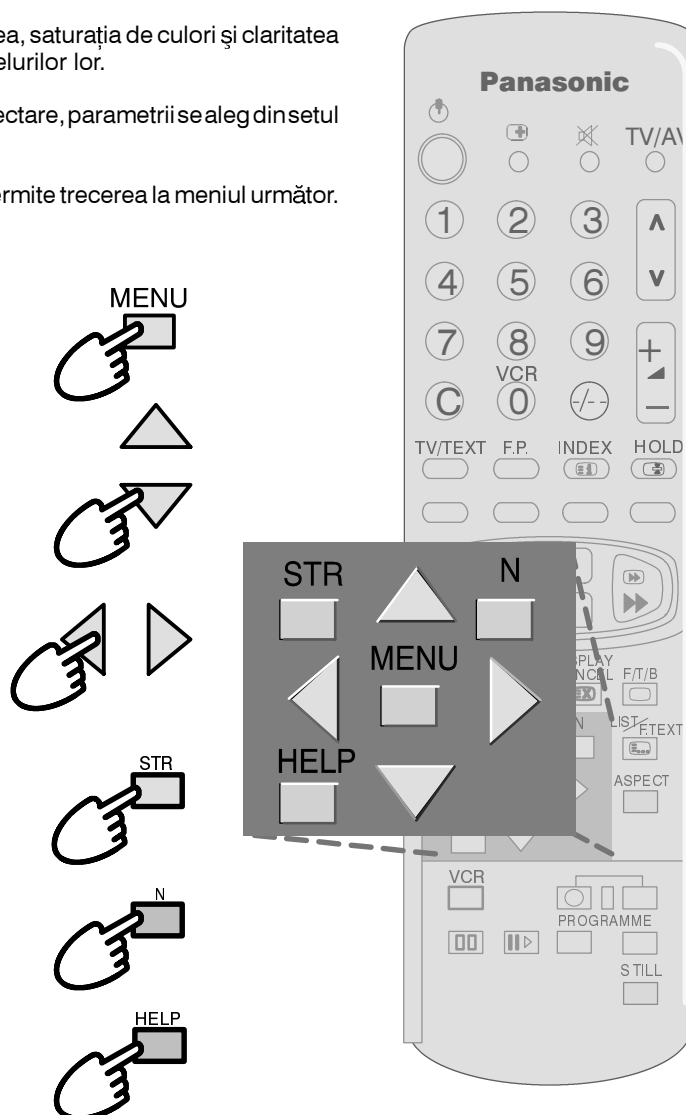

# COMANDA FORMATULUI DE IMAGINE

ASPECT



AUTO

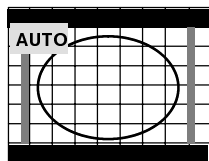

16:9

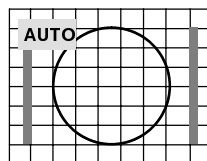

4:3

La alegerea regimului "AUTO" imaginea de pe ecranul televizorului se reproduce în formatul de transmitere, adică la raportul de lățime-înălțime de 16:9 sau 4:3.

4:3

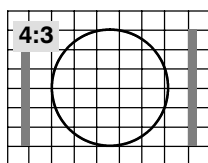

La alegerea formatului "4:3" imaginea în acest format se reproduce în raportul standard al acesteia de "4:3". Acest regim poate fi ales dacă se dorește reproducerea imaginii în acest format.

16:9

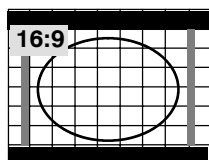

La alegerea formatului "16:9" imaginea în acest format se reproduce în raportul standard al acesteia de 16:9. Acest regim poate a fi ales dacă se dorește reproducerea imaginii în acest format.

## COMANDA FORMATULUI DE IMAGINE

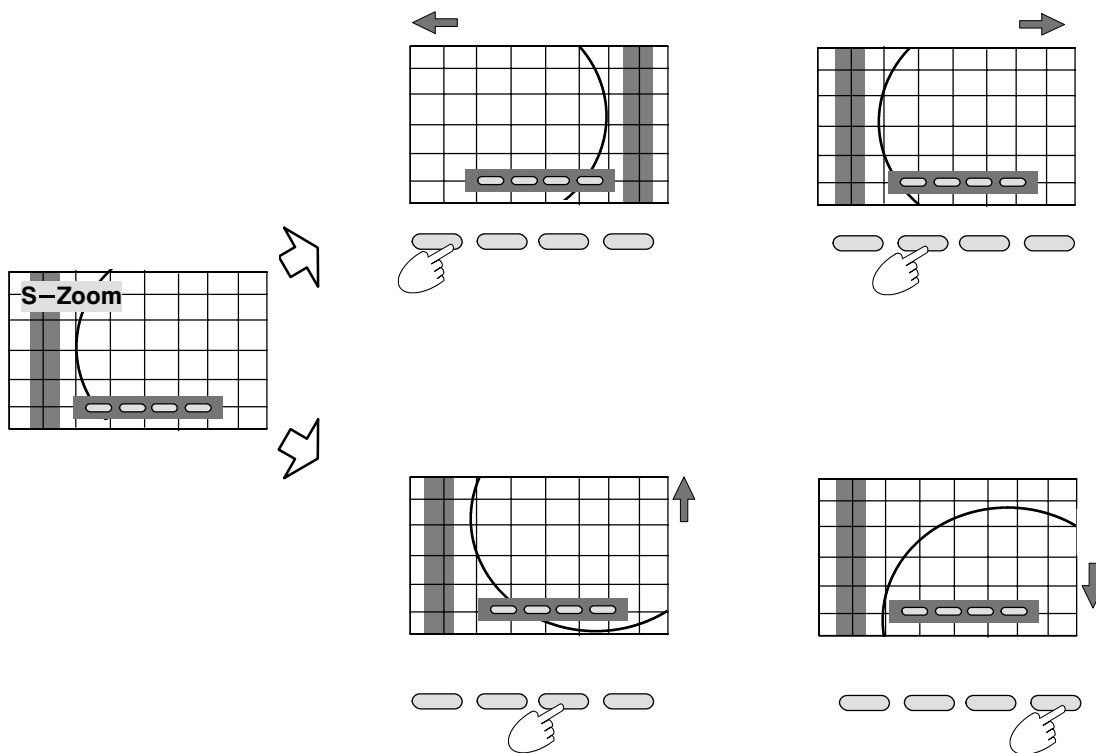
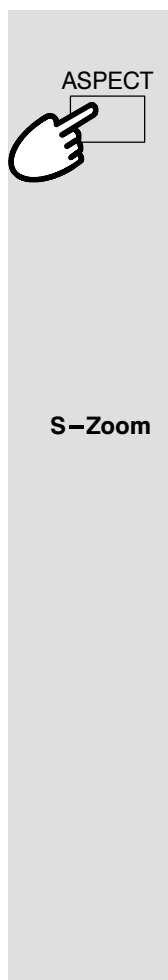

Romaná

La alegerea regimului "S-Zoom" butoanele roșu și verde permit deplasarea imaginii pe orizontală. Butoanele galben și albastru permit deplasarea imaginii pe verticală.

### NOTĂ:

Butoanele colorate care apar pe ecran pentru unele funcții ale formatului, vor dispărea după câteva secunde. Dacă doriți să folosiți ulterior butoanele colorate ale telecomenzii la reglarea parametrilor formatului, urmează a apăsa încă o dată pe butonul "ASPECT" pentru reapariția "butoanelor colorate pe ecran".

Reproducerea corectă în formatul 16:9 este posibilă numai în cazul recepției unui semnal corespunzător prin fișă de 21 contacte. E posibilă comutarea unui semnal normal 4:3 în formatul 16:9 dar o asemenea transformare va fi pur ilustrativă și nu poate transmite precis imaginea în formatul 16:9.

## COMANDA STOP-CADRULUI

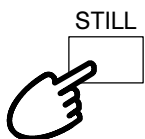

Butonul "STILL" permite în orice moment obținerea pe ecran a unui "stop-cadru", adică o imagine fixă.

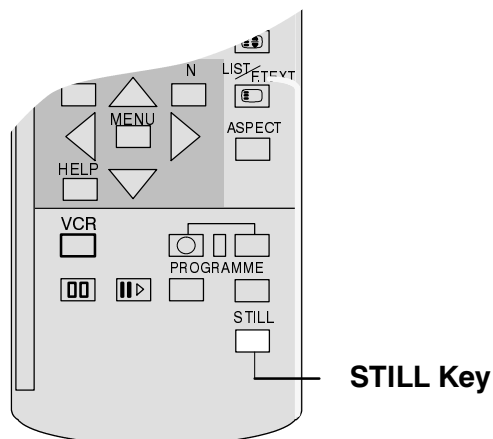



# MENIUL PRINCIPAL

Intrarea în orice meniu se realizează din meniul principal (cu excepția alegerii terminalelor audio/video și procedurii de reglare de la panoul frontal) În limitele meniului dat se poate efectua reglarea parametrilor principali de imagine

Se deschide meniul principal

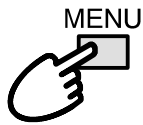

Se alege parametrul necesar de reglare



Se confirmă alegerea



Se mărește sau se micșorează parametrul ales sau se alege meniul de sunet meniul de reglare sau limbajul indicației de ecran.

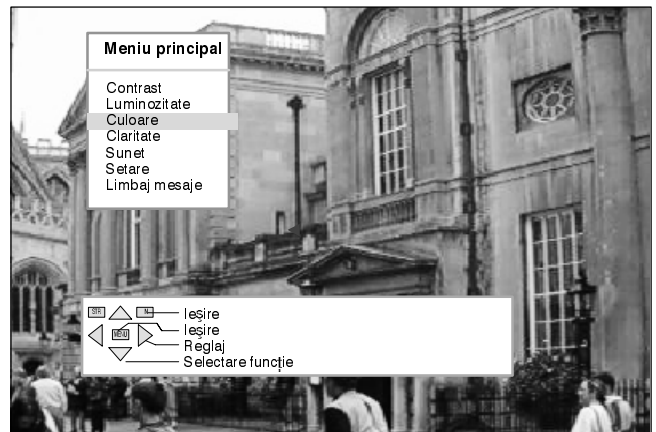
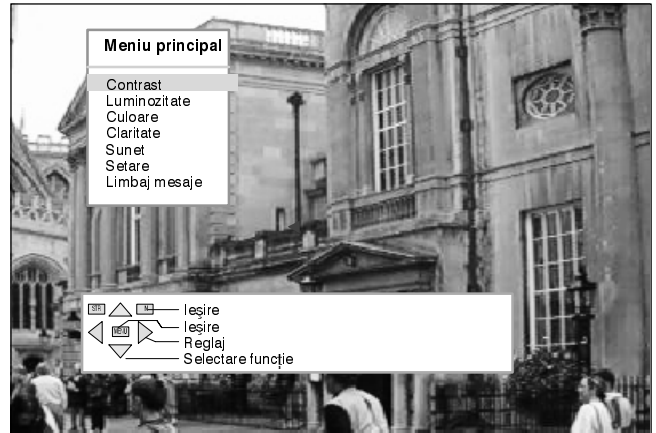
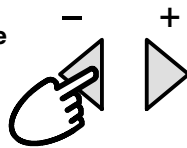

## Contrast

Reglarea nivelului de contrast se efectuează în conformitate cu condițiile de iluminare din încăperea pe măsura necesității.

## Luminozitate

Reglarea luminozității se face la alegerea beneficiarului.

## Culoare

Reglarea saturației de culori se realizează la alegerea beneficiarului.

## Claritate

Reglarea clarității se realizează în sensul unei imagini mai atenuate sau mai accentuate la alegerea beneficiarului.

## Tint

Scala de reglare a curentului de culoare apare ca meniu pe ecran, iar reglarea în sine este posibilă numai în cazul conectării unei surse exterioare de semnal video în sistemul NTSC.

## Sunet

Alegerea meniului de sunet permite realizarea intrării în meniul dat și reglarea calității sunetului.

## Setare

Alegerea meniului de reglare permite realizarea intrării în acest meniu, precum și diverse reglaje.

## Limbaj mesaje

Meniul limbajului de comunicare pe ecran permite alegerea limbii care va fi folosită în toate meniurile pe ecran.

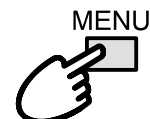

Se închide meniul principal

# MENIUL DE SUNET

Meniul de sunet permite realizarea reglării tuturor parametrilor sunetului la alegerea beneficiarului.

Se deschide meniul principal

Se trece la linia meniului de sunet (Sound Menu)

Se intră în Meniul de sunet

Se alege parametrul necesar de reglare

Se mărește sau se micșorează nivelul parametrului ales sau se alege unul din parametrii MPX (transmisie stereofonică sau în două limbi), sau "Ambience" (sonoritate ambiantă).

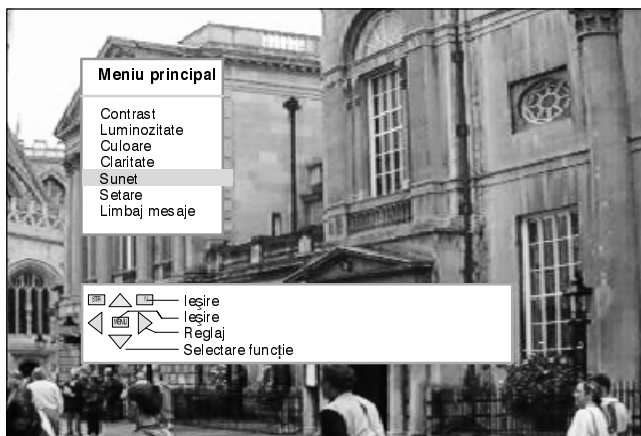
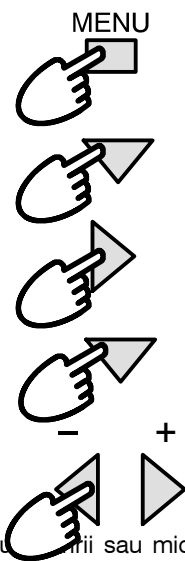

Romană

**Sunete bas**

Reglare în sensul mării sau micșorării nivelului de frecvențe sonore joase.

**Sunete înalte**

Reglare în sensul mării sau micșorării nivelului de frecvențe sonore înalte.

**Balansare**

Reglarea balansului stereo între difuzoarele stînga și dreapta. Reglarea se face în funcție de poziția ascultătorului.



Reglarea volumului sonor în căști se realizează independent de cel din difuzoarele televizorului, astfel încât să se asigure o audiere confortabilă, după dorința fiecăruia.

**MPX**

Reglarea obișnuită a parametrului "MPX" în poziția "Stereo" asigură, de regulă, cea mai bună reproducere sonoră. Dar, la recepție slabă sau în cazul difuziunii monofonice este de dorit a se stabili poziția "Mono". Valorile M1 și M2 (mono), de asemenea, pot fi alese dacă asemenea semnale se transmit de către stația de emisie.

**Mod**

Sunetul poate fi îmbunătățit în modul Muzică (Music) sau Dialog (Speech), prin selectarea funcției corespunzătoare.

**Ambianță**

Regim de sunet tridimensional (ambiant) care permite obținerea unei sonorități mai profunde. Puteți alege valoarea "Off" (funcția este deconectată) sau "On" (funcția este conectată).

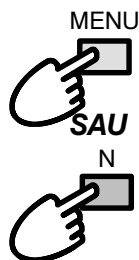
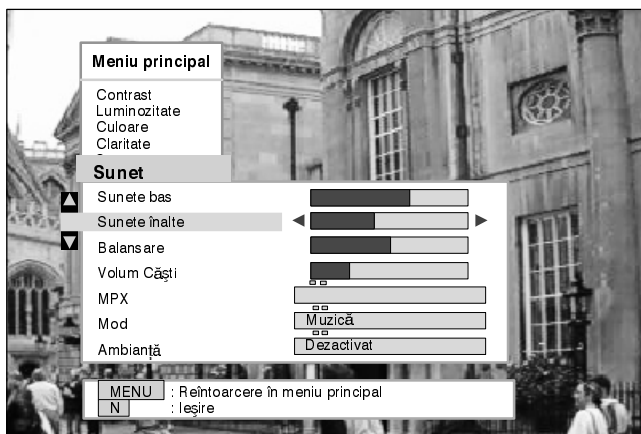

Pentru revenirea în meniul principal

Pentru ieșirea din sistemul de meniu

# MENIUL DE SETARE

Meniul de setare asigură accesul la diverse funcții avansate, precum și la meniul de acord.

Română

Se deschide meniul principal



Se trece la meniul de setare (Setup Menu)



Se intră în meniul de setare



Se alege parametrul necesar



Se mărește sau se micșorează valoarea parametrului ales sau se alege unul din parametrii existenți.

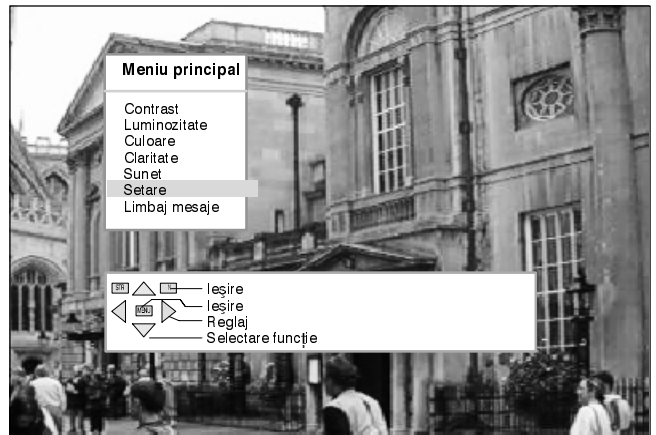
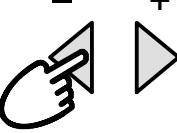

□ □ □  
**AI**

AI – În regimul de inteligență artificială, microprocesorul încorporat analizează automat imaginea recepționată și asigură contrast îmbunătățit, valoarea optimă a clarității imaginii și tonuri vii de culoare. Se poate alege poziția "Off" (funcția decuplată) sau unul din cele două niveluri active.

□ □ □ □ □  
**P-NR**

P-NR – În regimul de amortizare numerică a zgomotului, nivelul de interferență pe imagine va fi automat redus. Se poate alege poziția "Off" (funcția decuplată) sau unul din trei nivele active.

□ □ □ □ □  
**Ieșire AV2**

AV2 out – Funcția permite alegerea intrării de la care se vor trimite semnalele la fișa "SCART" AV2. Se poate alege semnalul TV (programul curent), semnalele de intrare de la terminalele AV1/AV3/ sau "Monitor" (imaginea reprodusă pe ecranul televizorului).

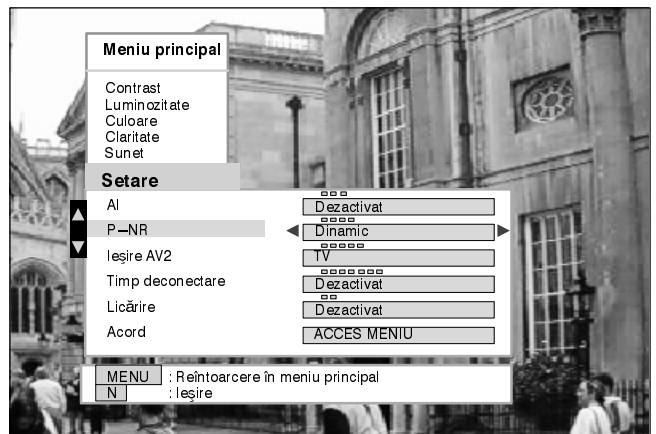

□ □ □ □ □ □ □ □  
**Timp deconectare**

Off timer – temporizatorul de deconectare permite stabilirea timpului după care televizorul va fi automat deconectat – de la 0 pînă la 90 minute cu un pas egal cu 15 minute.

□ □  
**Licărire**

Flicker – În poziția "On" funcția de înlăturare a pâlpâirii imaginii asigură, de regulă, cea mai bună calitate de imagine. Totuși, este posibil ca în cadrul transmiterii unor programe de televiziune să se obțină rezultate mai bune, deconectînd funcția dată (poziția "Off").

**Acord**

Tuning Menu – Meniul de acord permite accesul la diverse funcții suplimentare, inclusiv redactarea programelor, reglarea automată pe canalele de frecvență în funcție de țară (ATP), acord fin, alegerea sistemului color și limba pentru teletext.

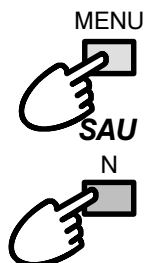

Pentru revenirea în meniul principal

Pentru ieșirea din sistemul de meniu

# MENIUL DE ACORD

Meniul de acord (Tuning Menu) asigură accesul la acordul manual și automat.

Se deschide meniul principal

Se trece la meniul de setare

Se intră în meniul de setare

Se trece la meniul de acord

Se intră în meniul de acord

Se mărește sau se micșorează valoarea parametrului ales sau se alege unul din parametrii existenți.

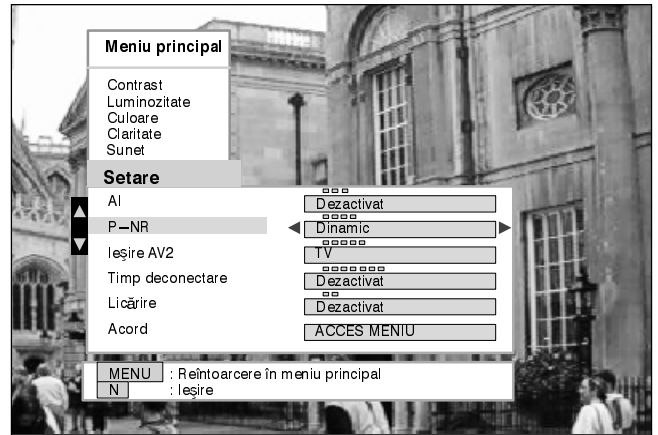
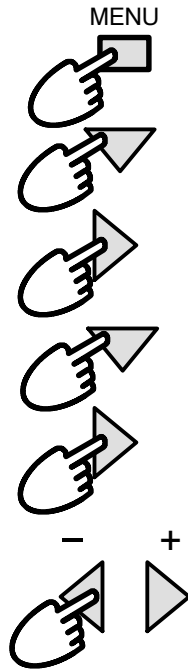

Română

**Editare program**

Meniul de redactare a programelor permite a deplasa, adăuga, exclude, denumi, bloca sau debloca programele TV, precum și efectuarea alegerii sistemului color. Detaliile sînt prezentate la pag. 12.

**ATP**

Meniul de acord automat permite efectuarea automată a acordării la canalele TV receptate. Detaliile sînt prezentate la pag. 17.

**Acord manual**

Meniul de acord manual permite efectuarea acordului manual al fiecărui program în parte cu alegerea numărului de ordine corespunzător programului care urmează a fi conferit canalului respectiv. Detaliile sînt prezentate la pag. 18.

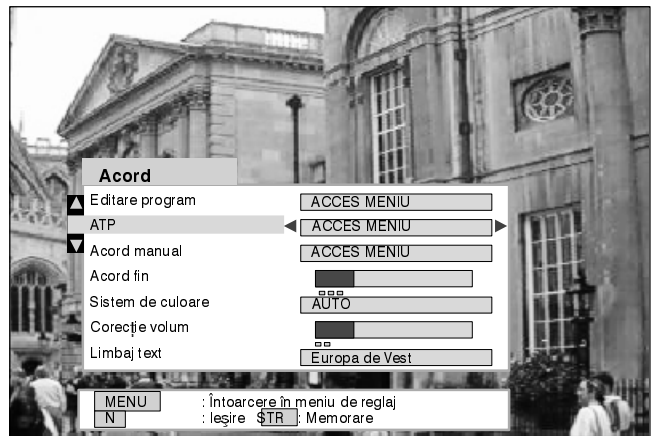

**Acord fin**

Funcția permite efectuarea acodului fin pe canalul recepționat.

□ □ □  
**Sistem de culoare**

Meniul de alegere a sistemului color permite stabilirea acestuia în conformitate cu standardul de emisie.

**Corecție volum**

Funcția de corectare a volumului permite reglarea volumului pentru fiecare program.

□ □  
**Limbaj text**

Funcția permite alegerea celui mai adecvat alfabet folosit în țările Europei de Vest și de Est în cazul funcționării Teletext.

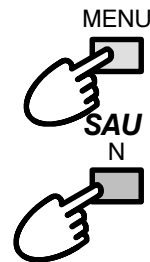





Revenire în meniul de fixare

Pentru ieșirea din sistemul de meniu



# MENIUL DE ACORD – Redactarea programelor

Meniul de redactare a programelor (Programme edit menu) permite excluderea, adăugarea, deplasarea, vizionarea, reglarea, denumirea și blocarea anumitor programe contra accesului liber, precum și alegerea sistemului color.

Română

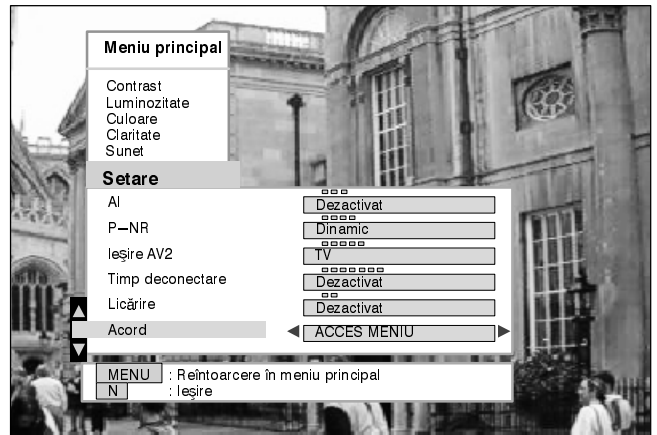

- Se deschide meniul principal 
- Se trece la meniul de setare 
- Se intră în meniul de setare 
- Se trece la meniul de acord 
- Se intră în meniul de acord 

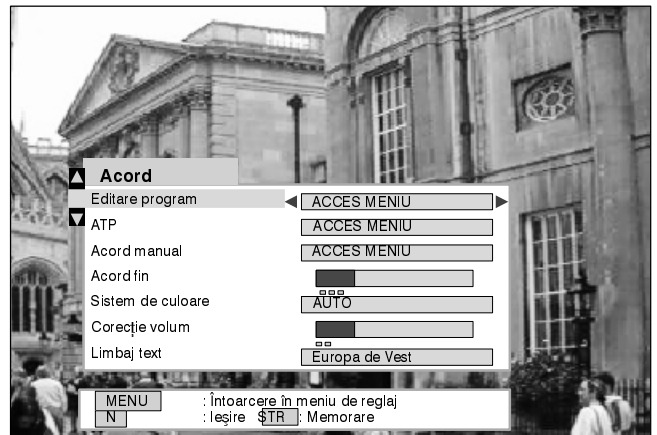

- Se trece la meniul de redactare a programelor 
- Se intră în meniul de redactare a programelor 



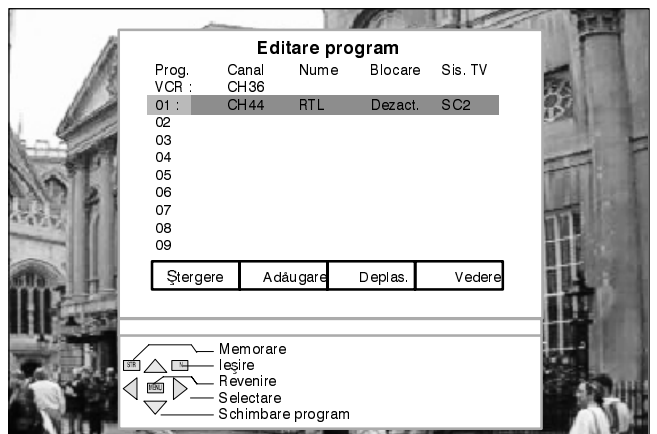

## Excluderea programelor nedorite

- Se alege poziția de program 
- Se apasă butonul roșu de pe telecomandă 
- Se apasă butonul "STR" pentru confirmarea excluderii 



Dacă s-a terminat introducerea de modificări în meniul de redactare a programelor,

-  **MENU** asigură revenirea în meniul de acordare
-  **SAU**
-  **N** Pentru ieșirea din sistemul de meniu

# MENIUL DE ACORD – Redactarea programelor

## Adăugarea de noi poziții de program

Se alege poziția de program



Se apasă butonul verde



Se apasă butonul "STR" de confirmare a adăugării

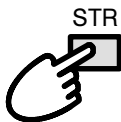

Acum se poate regla, denumi și bloca programul respectiv și să fie ales sistemul color.

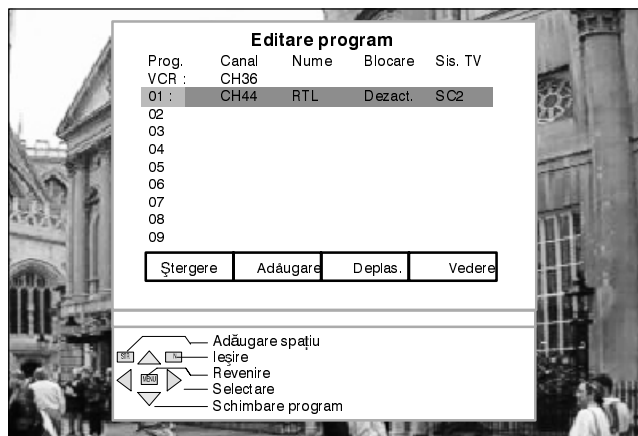

Romană

Dacă s-a terminat introducerea de modificări în meniul de redactare a programelor,

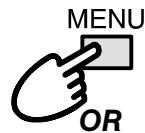

asigură revenirea în meniul de acordare

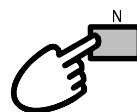

Pentru ieșirea din sistemul de meniu

## Deplasarea pozițiilor de program

Se alege poziția de program



Se apasă butonul galben de pe telecomandă

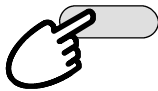

Se alege noua poziție de program

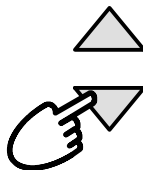

Se confirmă noua poziție de program



Se apasă butonul "STR" pentru introducerea setărilor în memorie

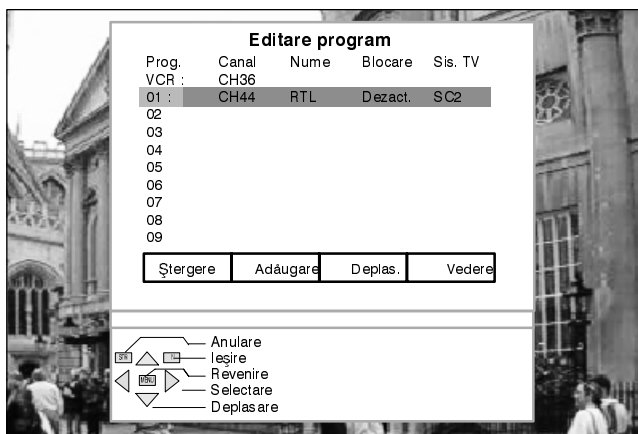
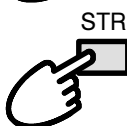

Dacă s-a terminat introducerea de modificări în meniul de redactare a programelor,

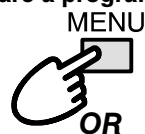

asigură revenirea în meniul de acordare

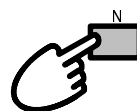

Pentru ieșirea din sistemul de meniu

# MENIUL DE ACORD – Redactarea programelor

## Vizionarea noii poziții de program

Română

Se alege poziția de program



Se apasă butonul albastru de pe telecomandă

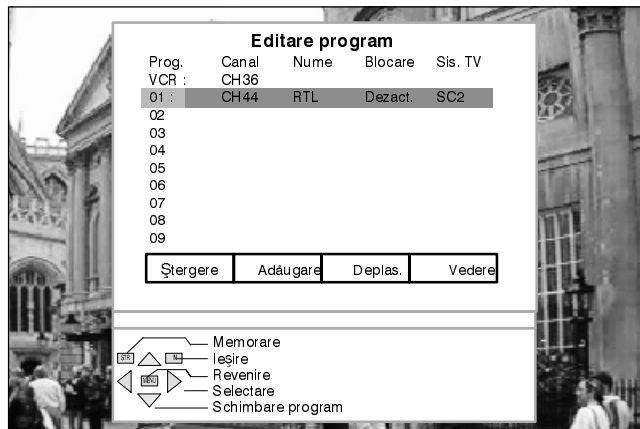

După câteva secunde pe ecran apare meniul de redactare a programelor

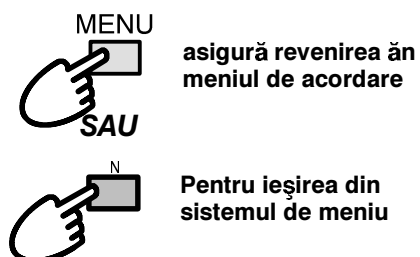
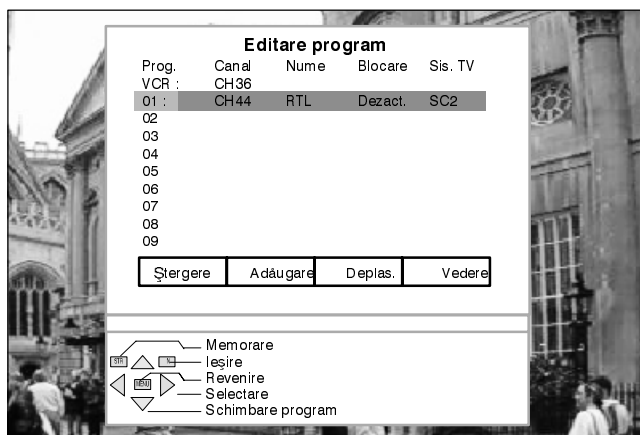

# MENIUL DE ACORD – Redactarea programelor

## Acordarea numărului programului canalului de difuziune de televiziune

Se alege poziția de program



Se trece la numărul de canal necesar

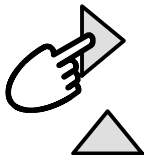

Se mărește sau se micșorează numărul canalului



Se apasă butonul "STR" pentru introducerea în memorie a noului număr al canalului de frecvențe

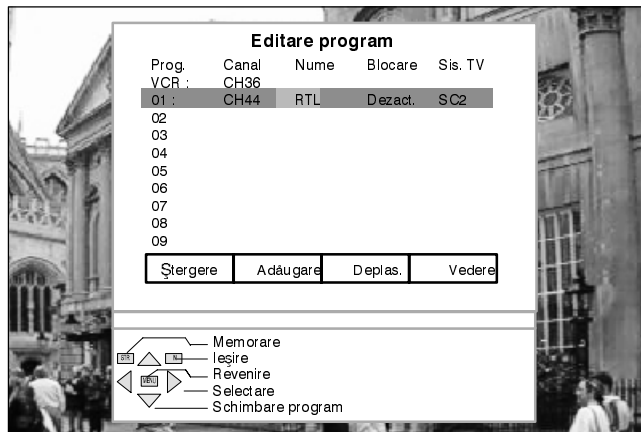
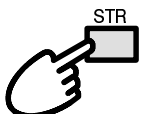

Romană

Dacă s-a terminat introducerea de modificări în meniul de redactare a programelor,

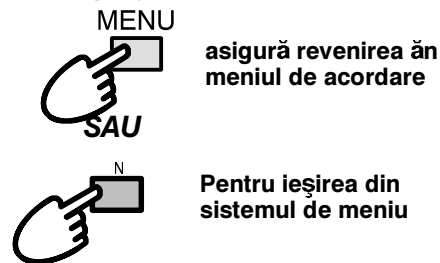

asigură revenirea în meniul de acordare

Pentru ieșirea din sistemul de meniu

## Schimbarea denumirii programului (schimbarea identificatorului)

Se alege poziția de program



Se trece la poziția "Name"



Se alege primul simbol nou de denumire a programului



Se trece la următorul simbol



Se continuă schimbarea denumirii pînă la terminarea procedurii



Se apasă butonul "STR" pentru introducerea noii denumiri a programului în memorie

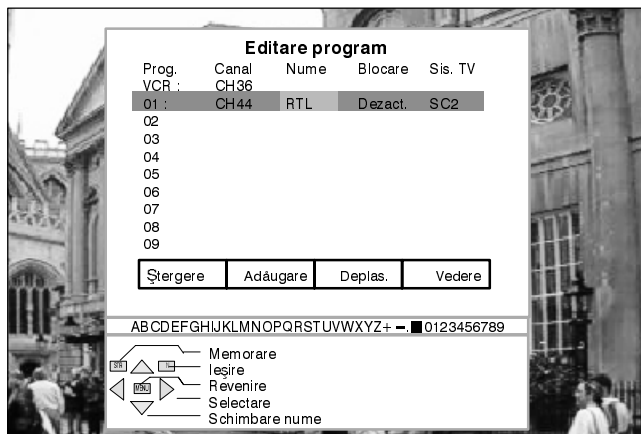
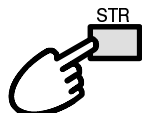

Dacă s-a terminat introducerea de modificări în meniul de redactare a programelor,

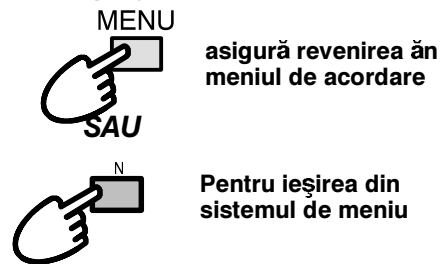

asigură revenirea în meniul de acordare

Pentru ieșirea din sistemul de meniu



# MENIUL DE ACORD – Redactarea programelor

## Blocarea programului respectiv contra accesului liber

Română

Se alege poziția de program



Se trece la poziția "Lock"



Se alege poziția "On" (blocare) sau "Off" (deblocare)



Se apasă butonul "STR" pentru introducerea valorii alese în memorie

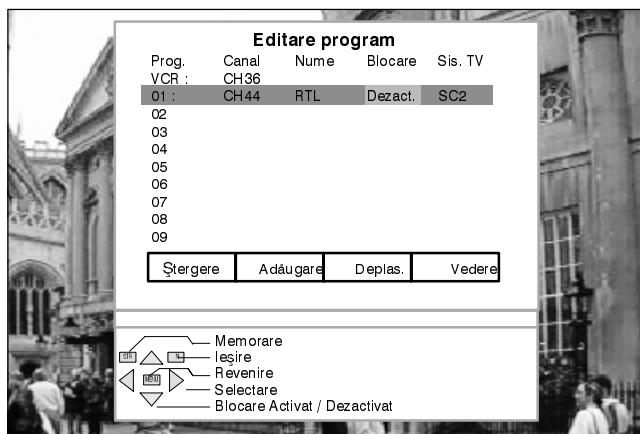
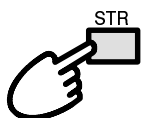

Dacă s-a terminat introducerea de modificări în meniul de redactare a programelor,

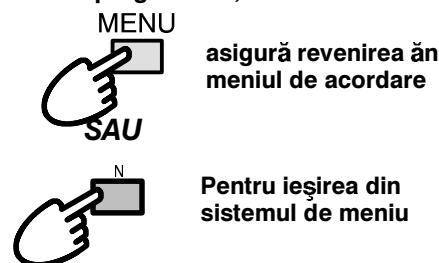

asigură revenirea în meniul de acordare

Pentru ieșirea din sistemul de meniu

## Schimbarea sistemului color necesar pentru programul respectiv

Se alege poziția de program



Se trece la poziția "TV-sys"



Se alege sistemul color necesar\*



Se apasă butonul "STR" pentru introducerea valorii alese în memorie.

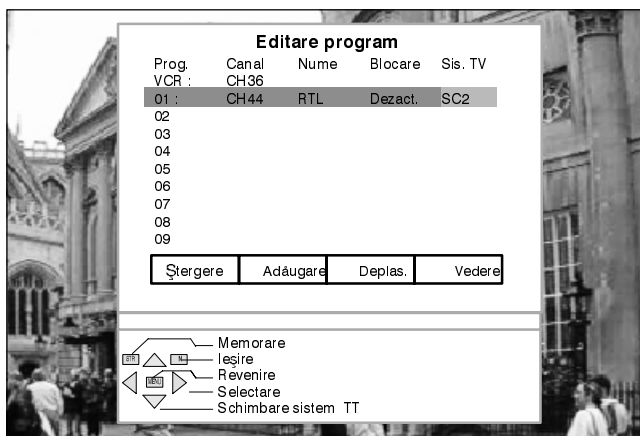

Dacă s-a terminat introducerea de modificări în meniul de redactare a programelor,

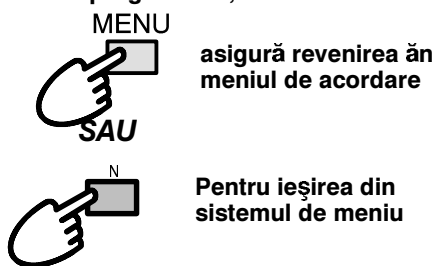

asigură revenirea în meniul de acordare

Pentru ieșirea din sistemul de meniu

\*SC1=PAL B,G H / SECAM B,G

SC2=PAL I

SC3=PAL D,K / SECAM D,K

F=SECAM L/L'

## MENIUL DE ACORD – Acord automat (ATP)

Meniul de acord automat permite acordul televizorului pe canalele TV locale. Acest lucru crează un grad suplimentar de comoditate, atunci cînd se efectuează mutări dintr-un loc în altul.

Se deschide meniul principal

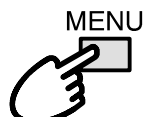

Se trece la meniul de acord (Tuning menu)



Se intră în meniul de acord



Se trece la meniul de Acord automat (Auto setup menu)



Se intră în meniul de Acord automat



Pentru activizarea funcției de acord automat se apasă (ATP)



Se alege țara în care locuiți



Pentru activizarea funcției de Acord automat se apasă (ATP)



Începe căutarea, repartiția și determinarea ordonarea canalelor TV



Pentru revenire se apasă

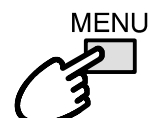

Pentru ieșire se apasă

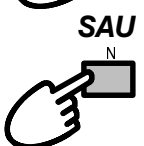

După terminarea operației pe ecranul televizorului va fi indicată poziția de program 1.

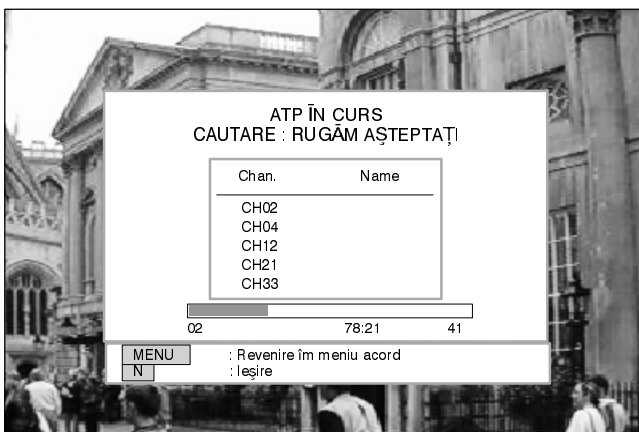
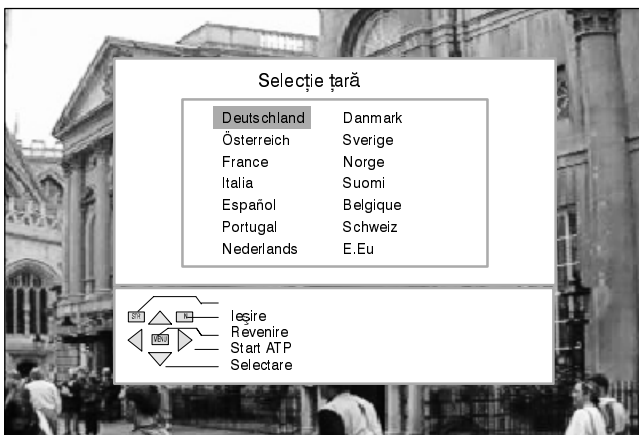
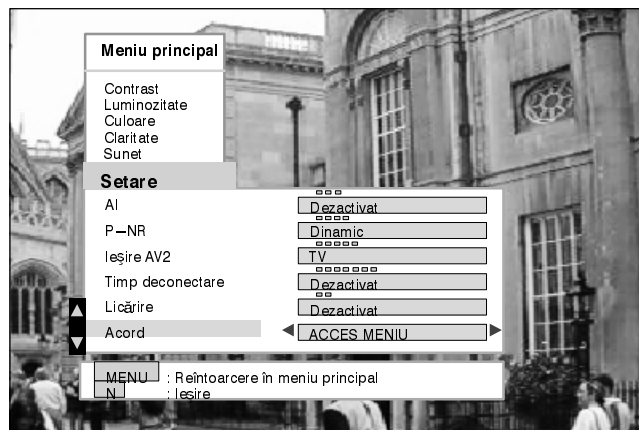

Română

# MENIUL DE ACORD – Acordarea manuală

Acord manual a pozițiilor de program poate fi realizată fie din meniul de pe ecran sau cu ajutorul butoanelor de pe panoul frontal

## Meniul de acordare manuală

Română

Se deschide meniul principal

Se trece la meniul de setare

Se intră în meniul de setare

Se trece la meniul de acord

Se intră în meniul de acord

Se trece la poziția de acord manual (Manual tuning)

Se alege funcția de acord manual

Se alege poziția de program

Se începe acordul

Se apasă butonul "STR" pentru introducerea valorilor în memorie

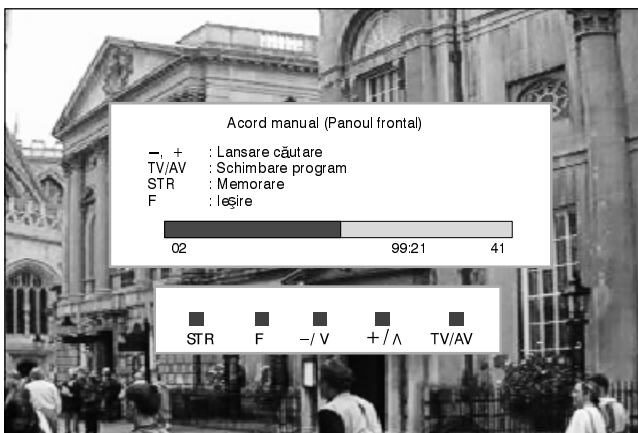
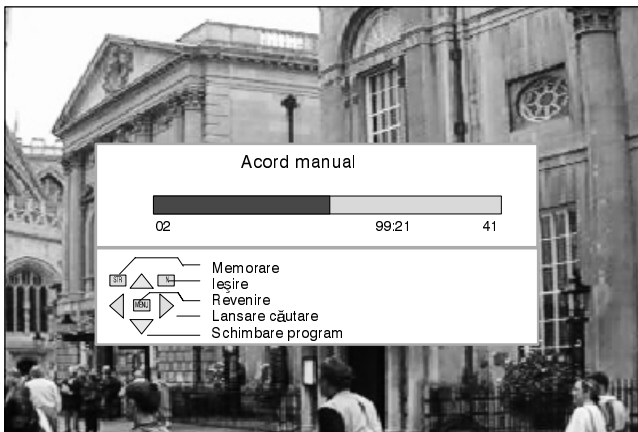
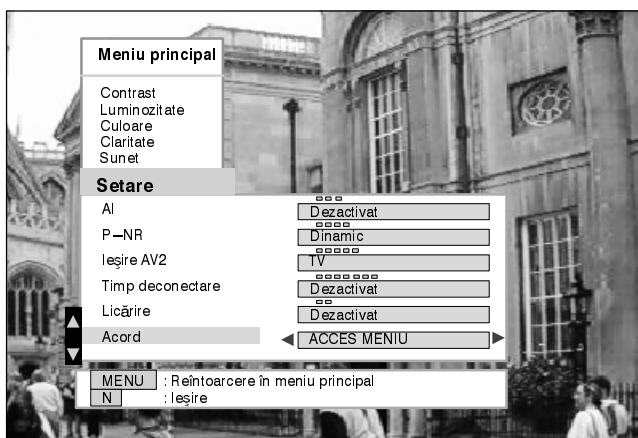
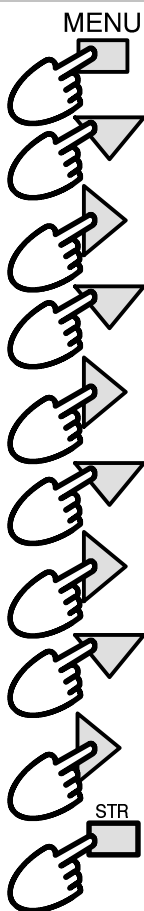

## Acordarea manuală (panoul frontal și pupitrul)

Se apasă butonul "F", de pe panoul frontal până când pe ecran apare linia "Tuning mode"

Cu ajutorul butoanelor "-" și "+" se intră în meniul de acord

Se apasă butonul "TV/AV" pentru schimbarea poziției de program necesare

Se apasă butonul "-" și "+" pentru începutul căutării

Se apasă butonul "STR" pentru introducerea parametrilor în memorie

Se apasă butonul "F" pentru ieșirea din regimul de acord manual

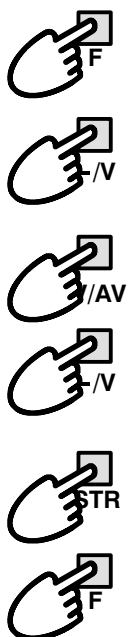

# LIMBA MESAJELOR DE PE ECRAN

La prima setare a parametrilor televizorului, limba mesajelor de pe ecran va corespunde țării alese. Dacă doriți să alegeți altă limbă, aceasta poate fi aleasă din meniul limbaj mesaje.

Se deschide meniul principal

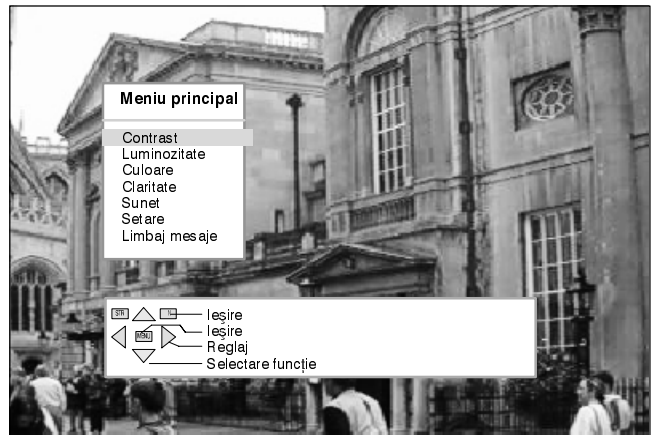
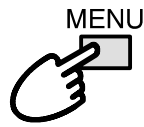

Română

Se trece la meniul limbaj mesaje

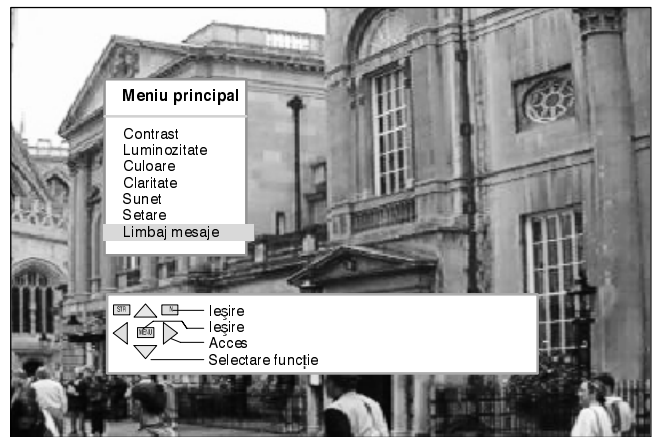

Se confirmă alegerea

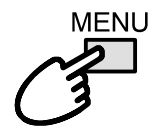
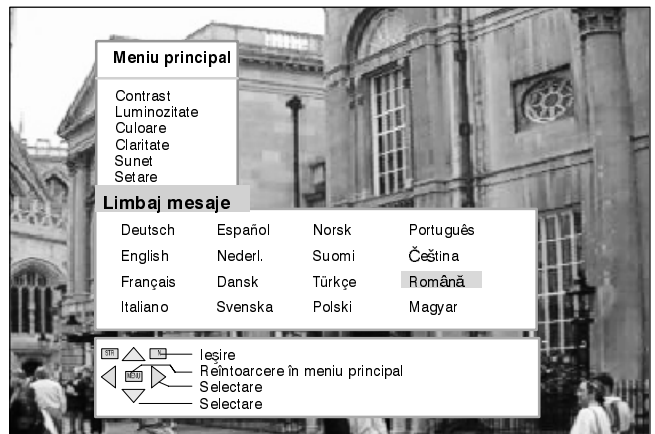
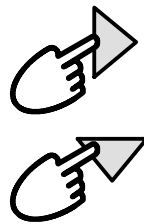

asigură revenirea în meniul principal

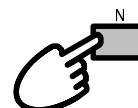

Pentru ieșirea din sistemul de meniu

# ALEGEREA MODULUI AV ȘI STABILIREA PARAMETRILOR

Meniul de alegere a modului AV permite alegerea sursei de semnale de intrare pentru vizionare.

Se apasă butonul "TV/AV" de pe telecomandă sau de pe panoul frontal al televizorului

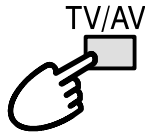

Se apasă butonul colorat corespunzător de pe telecomandă (când parametrii sînt indicați pe ecran)

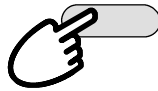

Se apasă încă odată butoanele galben și verde pentru a intra în regimul S-video.

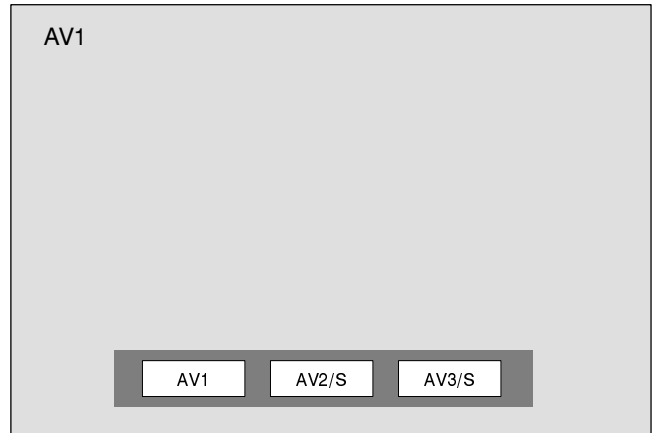

Probabil că este necesar a efectua reglarea parametrilor în meniul de setare sau cel de sunet

Se deschide meniul principal

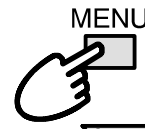

Se trece la meniul de setare



Se intră în meniul de setare



Se face alegerea



Se efectuează reglarea parametrilor sau se alege parametrii prescriși

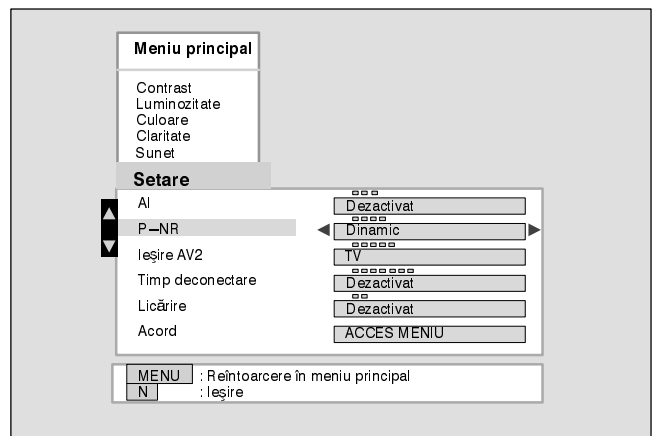

Se deschide meniul principal

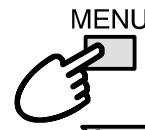

Se trece la meniul de sunet



Se intră în meniul de sunet



Se trece la parametrul ales



Se efectuează reglarea sau se alege parametrul prescriș

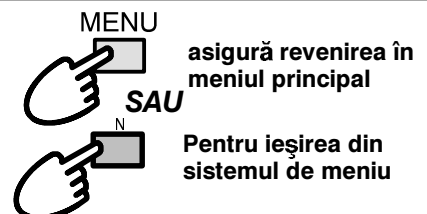
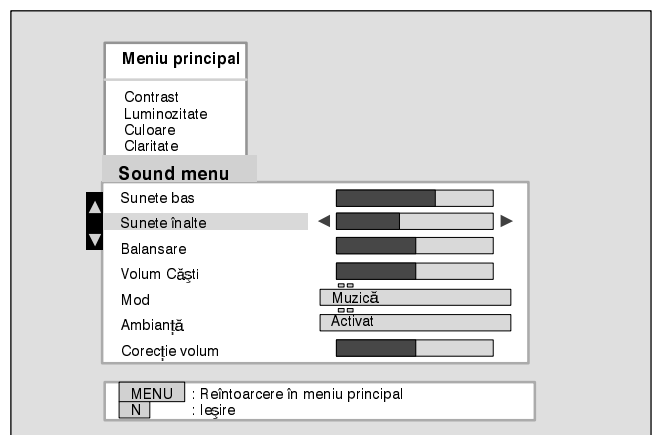
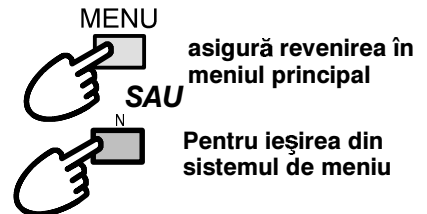







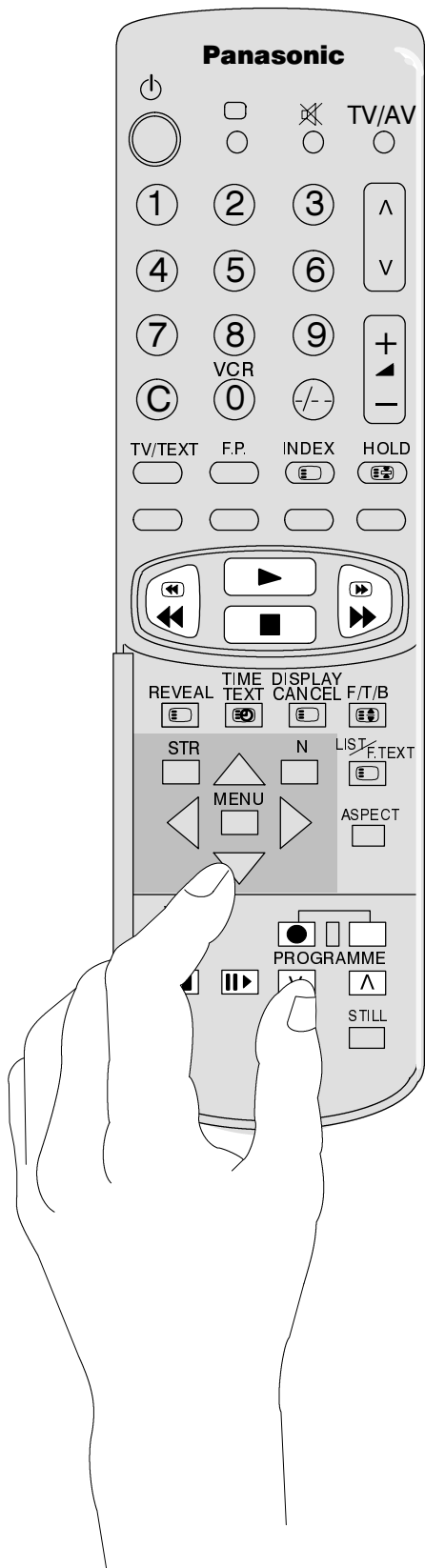



# COMANDA VIDEOCASSETOFONULUI

Telecomandă permite comanda unor funcții pentru unele modele de videocasetofoane Panasonic. Informații detaliate pot fi obținute în magazine. Unele videocasetofoane au funcții diverse, de aceea, pentru a vă convinge de compatibilitatea reciprocă consultați și instrucțiunile de exploatare a videocasetofonului.

În cazul apariției de greutate în procesul de comandă a videocasetofonului Panasonic prin telecomandă, se verifică funcționarea videocasetofonului, stabilind comutatorul în poziția 1, apoi în poziția 2.

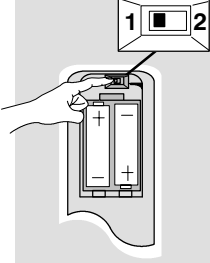

	<p><b>Regimul de așteptare</b></p> <p>Pentru trecerea videocasetofonului în regimul de așteptare se apasă butonul respectiv Pentru trecerea videocasetofonului în regim de funcționare se apasă acest buton încă odată</p>
	<p><b>Redare</b></p> <p>Pentru redarea casetei video se apasă butonul respectiv</p>
	<p><b>Opirea</b></p> <p>Pentru oprirea casetei video se apasă butonul respectiv</p>
	<p><b>Derulare rapidă înainte/căutare în sens direct</b></p> <p>Pentru derularea rapidă a benzii în casetă în sens direct se apasă butonul respectiv În regimul de redare, pentru căutarea scenei în sens direct se folosește același buton.</p>
	<p><b>Derulare rapidă înapoi/căutare în sens invers</b></p> <p>Pentru derularea rapidă a benzii în casetă în sens invers se apasă butonul respectiv. În regimul de redare acest buton este folosit pentru căutarea scenei în sens invers.</p>
	<p><b>Pauza/stop-cadru</b></p> <p>În regimul de redare se folosește pentru oprirea imaginii (stop-cadru).</p>
	<p><b>Reproducerea cadru cu cadru</b></p> <p>În regimul de stop-cadru se folosește pentru reproducerea cadru cu cadru (deplasarea cu câte un cadru la fiecare apăsare).</p>
 	<p><b>Alegerea numărului programelor în sensul măririi/micșorării</b></p> <p>Butonul se folosește pentru alegerea succesivă a pozițiilor de program al tunerului videocasetofonului.</p>
 	<p><b>Înregistrarea</b></p> <p>Pentru realizarea înregistrării se apasă ambele butoane</p>
	<p><b>Comutator de operare</b></p> <p>Dacă apare vreo dificultate în folosirea telecomenzii cu videocasetofoanele Panasonic, vă rugăm controlați funcționarea videocasetofonului cu comutatorul în poziția unu și, după aceea, din nou în poziția doi.</p>

# OPERAREA TELETEXT

- Funcțiile teletextului pot fi diferite în funcție de stația de televiziune și sînt accesibile numai în cazul, în care stația respectivă transmite semnale de teletext.
- Televizorul poate recepționa teletext în formatul german "TOP-text" și să se comute automat în acest format, dacă îl recepționează. Acest fapt va fi indicat în partea de jos a ecranului.
- La apăsarea butonului "MENU", în timpul recepției teletext, pe ecran apare funcția de contrast, cu o bară de culoare albastră; dacă este necesar pentru schimbarea volumului contrastului se vor folosi butoanele ◀ ▶.
- În regimul de recepție teletext volumul poate diferi față de nivelul dorit de audiere.

## Ce înseamnă "regim de tabel"?

În "regimul de tabel" (LIST mode) patru numere de pagini divers colorate apar la partea de jos a ecranului. Fiecare din numere poate fi schimbat și introdus în memoria televizorului.

## Ce înseamnă "fastext"?

În regimul FASTEXT, adică "acces rapid", în partea de jos a ecranului apar patru subiecte divers colorate. Pentru obținerea de informații detaliate referitoare la fiecare din aceste teme, se apasă butonul colorat corespunzător. Funcția permite accesul rapid la temele afișate.

## Ce înseamnă "TOP-teletext"?

"TOP-text" înseamnă TABEL DE PAGINI și poate fi caracterizat drept "teletext fără probleme".

"TOP-text" constituie un nou stadiu menit să asigure un acces sigur și simplu la paginile dorite din teletext. Practic accesul la pagini se realizează instantaneu – este necesară o simplă apăsare pe buton și pagina apare.

## Cum funcționează?

În "TOP-text" sunt utilizate cele patru butoane colorate – roșu, verde, galben și albastru pentru alegerea informației următoare.

- Cu ajutorul butonului roșu se alege următoarea pagină disponibilă cu numărul MAI MIC.
- Cu ajutorul butonului verde se alege următoarea pagină disponibilă cu numărul MAI MARE.
- Cu ajutorul butonului galben se efectuează alegerea paginilor dintr-o grupă; la fiecare apăsare a butonului galben se produce schimbarea temei din interiorul grupei – de exemplu, puteți schimba tema "Economică" cu tema "CULTURA", folosind acest buton. În interiorul temei "CULTURA" cu ajutorul butoanelor roșu și verde, se realizează selectarea următoarelor pagini disponibile cu numerele MAI MIC și respectiv MAI MARE.
- Un salt mai mare de la un grup la un bloc este posibilă cu ajutorul butonului albastru, de exemplu, pentru alegerea temei "SPORT". În cadrul temei "SPORT" este posibilă alegerea unor grupe cum ar fi "Tenis", "Fotbal", "Baseball" etc. În acest caz butoanele roșu și verde se folosesc pentru selectarea următoarelor pagini disponibile cu numere MAI MIC și respectiv MAI MARE.

## Care sînt avantajele?

- Selectarea paginilor se realizează prin apăsarea unui singur buton
- Alegerea temelor se realizează simplu, pas cu pas
- Reducerea timpului de așteptare
- Dacă este introdus numărul unei pagini inexistente, în partea de jos a ecranului apare simbolul "?"
- În partea de jos a ecranului apare linia paginii, de aceea totdeauna se poate determina butonul care trebuie să fie apăsat pentru a obține informația dorită.

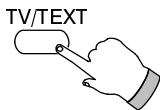

### Regimul TV/Teletext

Se apasă butonul "TV/TEXT".

Televizorul trece în regimul teletext.

Pentru revenirea la vizionarea de emisiuni de televiziune, se apasă încă odată butonul indicat mai sus.

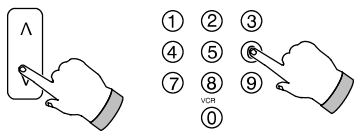

### Selectarea paginii

a. Prin apăsarea butonului: "Up/Down" pentru alegerea paginilor cu numere mari/măi mici.

b. Prin introducerea nemijlocită a numărului paginii prin intermediul butoanelor cu cifrele 0–9 de pe pupitrul de telecomandă.

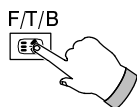

### Selectarea întregii pagini/jumătății superioare a paginii/jumătății inferioare a paginii

Se apasă butonul respectiv pentru selectarea jumătății SUPERIOARE mărite a paginii

Se apasă din nou pe același buton pentru selectarea jumătății INFERIOARE mărite a paginii

Se apasă încă odată butonul pentru selectarea paginii în mărime normală.



### Depistarea informației ascunde

Se apasă butonul respectiv de depistare a informației ascunde, de exemplu, răspunsurile la întrebări.

Pentru revenirea la forma ascunsă a informației se apasă butonul încă odată.

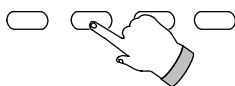

### Butoanele Roșu/Verde/Galben/Albastru

În regimurile "TOP-text" și "FASTEXT" aceste butoane colorate corespund diverselor teme "colorate"

În regimul "tabel" (LIST) aceste butoane corespund diverselor pagini "colorate"

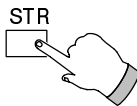

### Introducerea paginilor în memorie în regimul "tabel"

În regimul "tabel" numerele celor patru pagini "colorate" pot fi schimbate NUMAI pentru pozițiile de program de la 1 pînă la 25 inclusiv. Pentru aceasta se apasă unul din butoanele colorate și se introduce noul număr al paginii. Se apasă și se ține apăsat butonul "STR" pînă când numărul paginii își schimbă culoarea.

# OPERAREA TELETEXT

Schimbarea poziției de program nu este posibilă în regimurile de așteptare a "transmisiei speciale" de informații, de înnoire a informației și de așteptare a schimbului subpaginii.

## Regimurile: "tabel"/FASTEXT ("tabel"/"TOP-text")

### Pentru funcțiile "tabel"/"TOP-text"

Se apasă butonul corespunzător de trecere din regimul "TOP-text" în regimul "tabel" și invers.

### Pentru funcțiile "tabel"/FASTEXT

Se apasă butonul corespunzător de trecere din regimul "FASTEXT" în regimul de "tabel" și invers. În regimul "FASTEXT" cele patru teme "colorate" apar în partea de jos a paginii.

Se apasă butonul corespunzător pentru obținerea informațiilor suplimentare referitoare la una din aceste teme.



## Pagina preferată

Butonul se folosește pentru introducerea în memorie și a rechemării ulterioare rapide a paginii preferate. Pentru introducerea în memorie a acestei pagini, televizorul trebuie să se găsească în regim de "tabel", iar poziția de program aleasă trebuie să se găsească în limitele 1...25. Se apasă butonul **ALBASTRU**, se alege numărul paginii, după care se apasă butonul **"STR"**. Numărul paginii va fi introdus în memorie. Pentru chemarea acestei pagini se apasă butonul **"F.P."**.

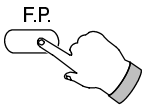

## Recepția ascunsă a teletextului

Se apasă butonul **"DISPLAY/CANCEL"** de vizionare a emisiunii TV în timpul căutării paginii de teletext. Televizorul trece în regimul de teletext ascuns. La apariția paginii chemate numărul ei va apare în colțul superior din stînga al ecranului.

Pentru vizionarea paginii se apasă din nou butonul **"DISPLAY/CANCEL"**.

Pentru vizionarea normală a emisiunii de televiziune se apasă butonul **"TV/TEXT"**.

### Transmisia specială de informații

Când o pagină de informații recente (transmisii speciale de informații) se apasă butonul **"DISPLAY/CANCEL"** de vizionare a emisiunii TV în regim de așteptare. La apariția unei informații recente, informația va fi afișată.

Pentru anularea transmisiei de informații se apasă butonul **"DISPLAY/CANCEL"**.

Pentru revenirea la vizionarea normală a emisiunii TV se apasă butonul **"TV/TEXT"**.

### Informația înnoită pe pagina de teletext

Se apasă butonul **"DISPLAY/CANCEL"** de vizionare a informațiilor înnoite pe unele pagini de teletext. La înnoirea curentă a informației, numărul paginii va apare în colțul superior din stînga al ecranului.

Pentru vizionarea paginii se apasă butonul **"DISPLAY/CANCEL"**.

Pentru revenirea la vizionarea normală a emisiunilor de televiziune se apasă butonul **"TV/TEXT"**.

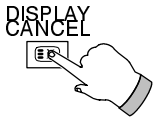

## Chemarea subpaginii

Cînd informația de teletext este prezentată pe cîteva subpagini, pentru chemarea subpaginii următoare este necesar un oarecare timp, deoarece subpaginile se transmit în ciclu. Este posibil să introducereți numărul subpaginii, după care se pot viziona emisiunile TV în regim de așteptare pînă cînd subpagina este găsită. Subpagina dorită se alege, utilizînd butoanele 0-9.

Se apasă butonul **"TIME/TEXT"**; în colțul superior din dreapta al ecranului apare indicația \*\*\*\*.

Se introduce numărul subpaginii dorite în locul indicației arătate mai sus.

Pentru alegerea subpaginii cu numărul 6 se apasă succesiv butoanele 0, 0, 0, 6

În regimul de tabel, la chemarea subpaginii, la baza ecranului apare simbolul "T"

Se apasă butonul **"DISPLAY/CANCEL"** pentru vizionarea obișnuită a emisiunilor de televiziune

Cînd subpagina este disponibilă, se apasă încă odată butonul **"DISPLAY/CANCEL"** pentru

vizionarea subpaginii

Pentru anularea subpaginii puteți:

- Alege un nou număr al paginii, sau
- Apăsă butonul **"TV/TEXT"** pentru vizionarea obișnuită a emisiunilor de televiziune

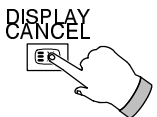
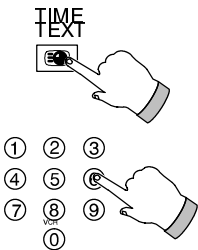

## Indicatorul de pagini:

Se apasă butonul **"INDEX"** de revenire la indicatorul principal de pagini.



## Mentține

Apăsăți butonul **HOLD** pentru a reține sau anula pagina curentă

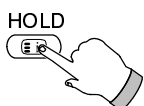



## Terminalele frontale AV-3 pentru semnal S-VIDEO (4 contacte); terminalele RCA pentru semnale Audio/Video și mufa pentru căști

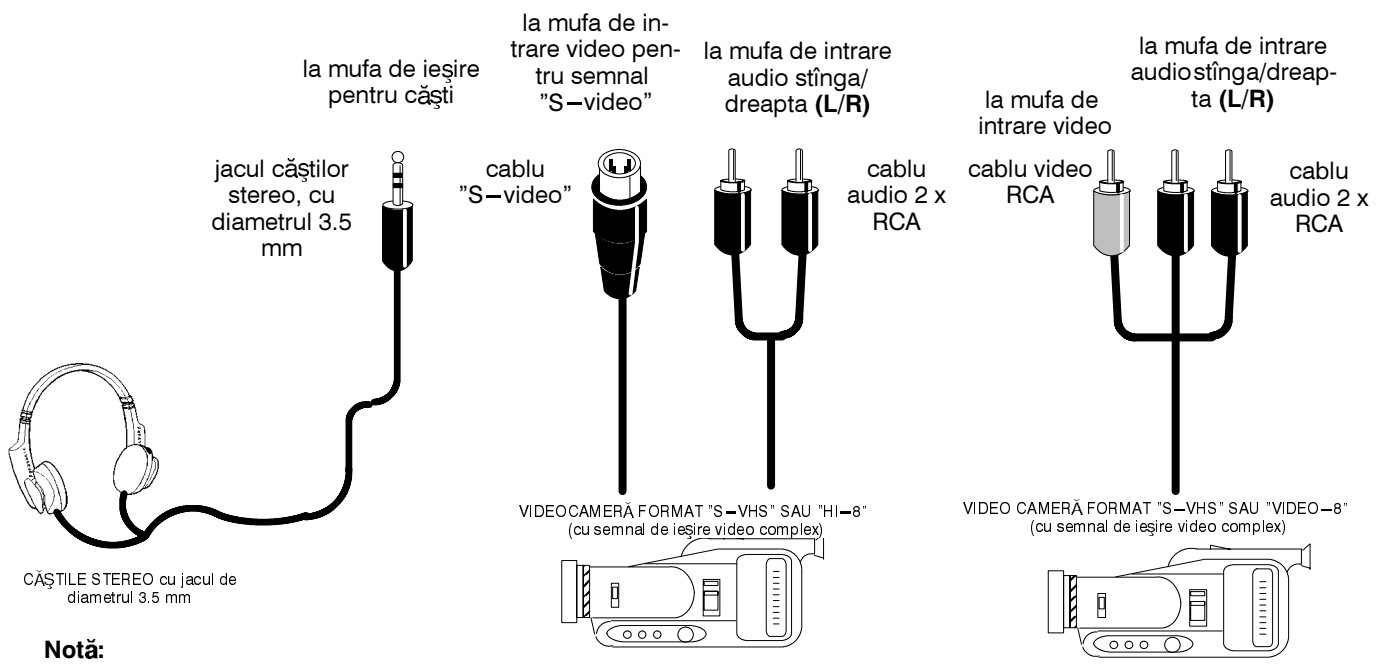
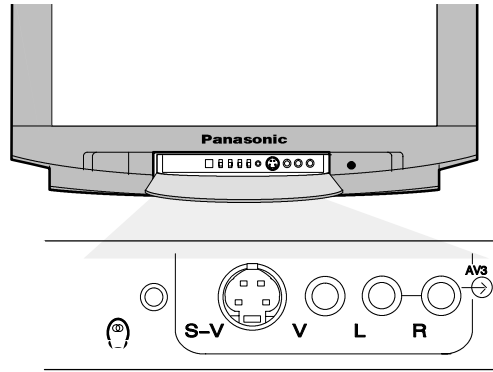

**Notă:**

- Aparatura auxiliară și cablurile nu intră în completul de livrare al televizorului

### Conexiunile contactelor fișei "SCART" și a jacului de intrare cu patru contacte al semnalului video complex "S-video"

Fișa "SCART", (21 contacte), intrarea AV1:

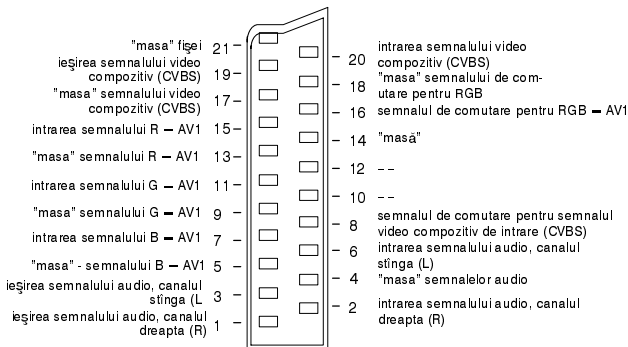

Fișa "SCART" prevede existența contactelor la intrările semnalelor R/G/B (roșu/verde/albastru).

Fișa "SCART", (21 contacte), intrarea AV2

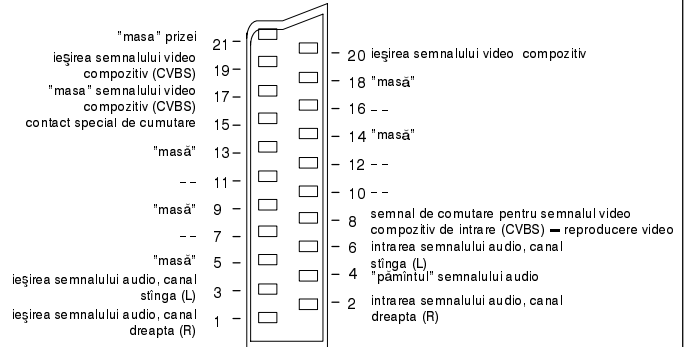

Contactele 15 și 20 realizează comutarea automată a semnalelor la conectarea aparaturii video cu semnal video component (S-video) la intrarea AV2.

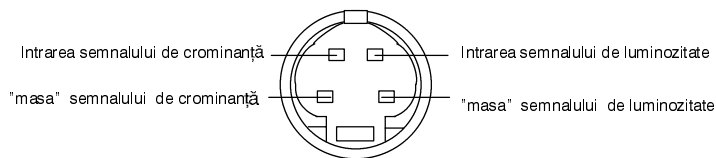

**Jacul de intrare cu patru contacte al semnalului video complex (S-video)**

## Terminalele din spate AV1, AV2(S), tip "SCART" (21 contacte) și terminalele de ieșire audio tip (RCA)

ieșire de la terminalele audio stânga/dreapta (L-R AUDIO OUT)

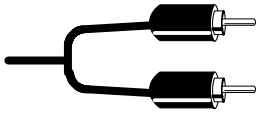

cablul audio 2 x RCA

HI-FI - AUDIOSISTEM

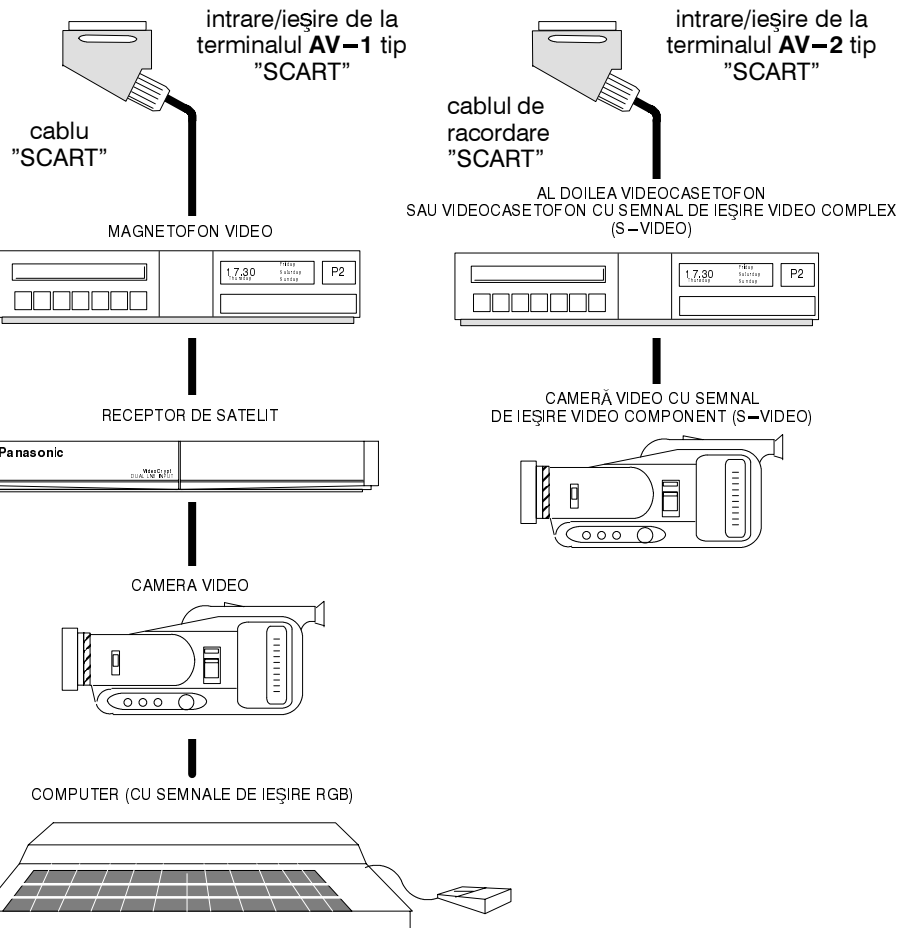
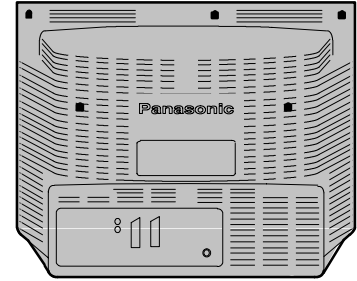
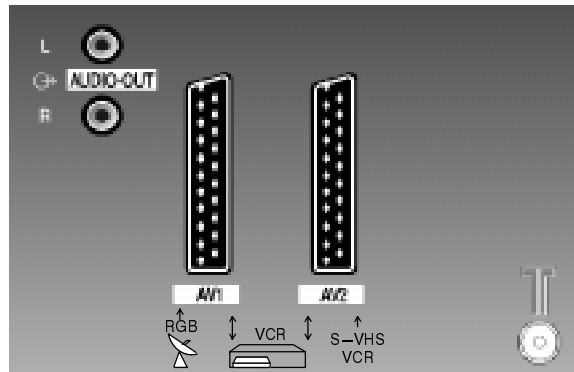
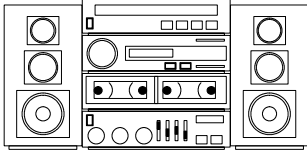

**Notă:**











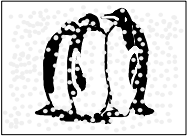
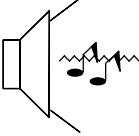

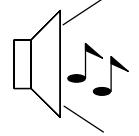
Aparatura auxiliară și cablurile nu intră în completul de livrare al televizorului

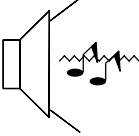
Se interzice conectarea unui computer cu semnale de ieșire TTL (5 volți) după schema indicată

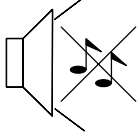
Fișa cu 21 contacte "SCART" AV2 poate fi folosită ca de ieșire pentru conectarea aparaturii audio/video (vezi pag 10).

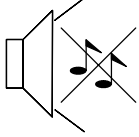
Romană

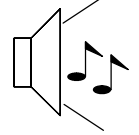
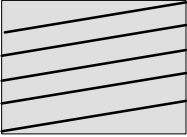
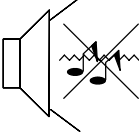
# CELE MAI SIMPLE DERANJAMENTE ȘI ÎNLĂTURAREA LOR

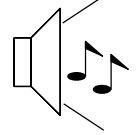
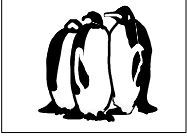
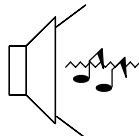
Deranjamentul		Metoda de înlăturare
Imaginea	Sunetul	
 Imagine "înzăpezită"	 Sunet distorsionat	Se verifică amplasarea, orientarea sau conectarea antenei
 Imagine multiplă	 Sunet normal	Se verifică amplasarea, orientarea conectarea antenei
 Interferențe	 Sunet distorsionat	Perturbații de la aparatura electrocasnică, sistemele de aprindere ale automobilelor și motocicletelor, lămpilor fluorescente.  Se conectează funcția de reprimare a zgomotului în meniul de fixare (Setup menu)
 Imagine normală	 Sunetul lipsește	Se verifică nivelul volumului; Sunetul deconectat cu butonul "sound mute"
 Lipsește imaginea	 Sunetul lipsește	Televizorul este în regim. Televizorul nu este conectat la rețeaua electrică Televizorul nu este pornit din întrerupătorul de rețea Parametrii de imagine/sunet sînt stabiliți la nivelele minime Televizorul este în regimul de așteptare
 Lipsește imaginea în culori	 Sunet normal	Nivelul de saturație a culorilor este stabilit la cel minimal
 Imagine necalitativă sau deformată	 Sunet slab sau inexistent	Se efectuează încă odată reglarea canalelor
 Perturbarea purității de culoare	 Sunet normal	Interferențe magnetice de la echipamente necurate  Televizorul a fost deplasat în alt loc în stare conectată. Se deconectează televizorul timp de 30 minute
 Imagine normală	 Sunet slab sau distorsionat	Este posibilă înrăutățirea condițiilor de recepție Se stabilește pentru parametrul "MPX" în meniul de sonoritate opțiunea "Mono" până când se îmbunătățește recepția

## INFORMAȚII UTILE

### ■ Întreținerea

Înainte de a vă adresa service-ului, vă recomandăm să studiați tabelul de mai sus în care sînt descrise cele mai simple deranjamente. Pentru obținerea de asistență tehnică calificată, adresați-vă magazinelor "Panasonic", indicînd numărul modelului și numărul de serie (ambele fiind inserate pe panoul din spate al televizorului).

### ■ Jocurile Jocuri TV/Calculator

Utilizarea îndelungată a jocurilor TV sau a calculatorului, avînd un televizor drept monitor, duce la apariția unei "umbre" pe ecran, ceea ce este propriu tuturor tuburilor cinescop. Riscul acestui defect ireversibil al cinescopului poate fi redus cu condiția respectării următoarelor recomandări:

- Se reduce luminozitatea și contrastul pînă la nivelul de distincție minim.
- În cazul conectării la televizor a adaptoarelor video de jocuri sau a calculatorului se reduce la minim durata de folosire neîntreruptă a acestora.
- Avînd în vedere că deteriorarea indicată mai sus a cinescopului nu constituie un defect de exploatare, obligațiile de garanție ale firmei "Panasonic" nu sînt valabile în acest caz.

### ■ Memorarea ultimei setări a parametrilor

Unele funcții permit memorarea ultimei fixări a parametrilor, adică a acelor valori care au existat în momentul deconectării televizorului. Aceste valori vor fi păstrate și la conectarea următoare a televizorului. Acești parametri se referă la:

Poziția de program (numărul ales al programului)	Tonul de culori (numai pentru semnalele în sistemul M.NTSC/NTSC)
Limbajul comunicărilor pe ecran	Contrastul
Terminalul audio/video ales	Claritatea
Nivelul volumului	Formatul
MPX (statutul emisiei stereofonice sau în două limbi)	Statutul regimului de așteptare
Nivelul frecvențelor joase	Statutul funcției de comandă a inteligenței artificiale (AI)
Nivelul frecvențelor înalte	Saturația de culori
Balansul stereo	Nivelul volumului la reproducerea în căști
Alegerea semnalului de ieșire pentru AV2	Statutul funcției de eliminare numerică a zgomotului de imagine
Statutul indicației de ecran	Statutul funcției de reproducere tridimensională a frecvențelor joase de sunet
Statutul regimului semnalului sonor	
Statutul de eliminare a pîlpîirilor ecranului	
Sistemul color ales	

### ■ Funcția temporizatorului "sleep"

Dacă televizorul nu va fi deconectat după terminarea transmisiei TV (absența semnalului de identificare a sincronizării – SIS), acesta va fi trecut automat în regimul de așteptare după 30 minute. Această funcție este deconectată cînd televizorul se găsește în regim de vizionare AV.

Romană

## CARACTERISTICI TEHNICE

	TX-29AD70F/P	TX-25AD70F/P
<b>Alimentarea</b>	de la rețeaua de curent alternativ de 220–240 V, frecvența 50 Hz	
<b>Puterea consumată: în regim de funcționare:</b>	208 W	205 W
<b>în regim de așteptare:</b> 	1 W	
<b>Tubul cinescop</b>	68 cm partea vizibilă:	59 cm partea vizibilă:
<b>Ieșire audio (putere muzicală)</b>	2x20 W, impedanță 8 ohmi	
<b>Dimensiunile de gabarit:</b>	înălțimea lățimea adîncimea	
	570 mm 698 mm 483 mm	510 mm 625 mm 468 mm
<b>Masa, kg:</b>	37	31
<b>Sistemele de recepție/nume game:</b>	<b>PAL B, G, H, I, PAL-60, SECAM B, G, SECAM L/L'</b> VHF E2 – E12 VHF A – H (ITALIA) CATV (S01 – S05) CATV S11 – S20 (U1 – U10) <b>PAL D,K, SECAM D,K</b> VHF R1 – R2 VHF R6 – R12 <b>M.NTSC</b> – reproducerea semnalelor de 4.43 Mhz de la videocasetofonul <b>MNTSC (numai prin intrarea AV)</b> – reproducerea semnalelor de la magnetofonul video	
<b>Intrarea antenei – panoul din spate:</b>	UHF / VHF	
<b>Mufa pentru căști – panoul frontal</b>	diametrul 3.5 mm, impedanță 8 ohmi	
<b>Terminalele audio/video – panoul din spate:</b>	<b>AV1</b> – SCART (21 contacte): intrare/ieșire semnalelor video/audio, intrarea RGB <b>AV2</b> – SCART (21 contacte): intrarea–ieșirea semnalelor video/audio, intrare semnal video complex (S–video), ieșire selectabilă.	
<b>Jacurile audio/video – panoul frontal</b>	<b>AV3</b> – intrare semnale video (S–video), 2 terminale intrare audio tip RCA, 1 terminal intrare video tip RCA	

- Caracteristicile tehnice pot fi modificate fără o anunțare prealabilă. Greutatea și dimensiunile sunt aproximative.

